



#seriousfun

Guide d'utilisation SQ Air 10 Cible interactive



sportquantum.com

Mathilde Lamolle
Championne d'Europe et du monde junior,
multiple championne de France

Table des matières



• Préface	p3
• Utilisation et caractéristiques de l'application SQ	p6
• Démarrage et configuration de l'application SQ	p8
• Utilisation de l'application et de la cible	p17
• Outils d'entraînement	p19
• Tir de précision	p23
• Première étape : Configuration de l'entraînement ou de la compétition	p26 p28
• Première étape : Discipline	p33
• Première étape : Défi / compétition	p37
• Deuxième étape : conception du carton de tir	p39
• Troisième étape : les variantes des cartons	p42
• Session de Tir	p47
• Exporter les résultats	p55
• Apprentissage ludique	p60
• Spécifications techniques	p64
• Première procédure d'installation	p68
• Configuration d'un réseau Wi-Fi point à point	p74
• Dépannage des problèmes de connexion Wi-Fi	p77
• Service et assistance	p84
• Entretien	p86
• Garantie	p91
• Conditions générales d'utilisation	p98
• Contact	

Préface





La SQ Air 10 est conçue pour le tir sportif pistolet ou carabine à air comprimé avec une énergie maximale de 7,5 joules (limite officielle pour les disciplines de tir de l'ISSF et des jeux olympiques). La cible mesure la position de l'impact sur une plaque d'impact en polycarbonate transparent, derrière laquelle un écran affiche des visuels contrôlés par la tablette SQ Touch. Le système fournit un score en temps réel au dixième de point près. Dans la configuration par défaut, la cible interactive SQ Air 10 et la tablette SQ Touch sont connectées via un câble Ethernet, mais une connectivité sans fil Wi-Fi est également possible.

Technologie

Les équipes de recherche de SPORT QUANTUM et du CEA List ont développé conjointement une technologie capable de localiser précisément les impacts grâce à la mesure de l'onde de choc. Cette innovation de rupture a donné lieu à quatre brevets technologiques internationaux qui permettent d'atteindre les standards de performance exigés par l'ISSF et les disciplines olympiques, notamment une précision supérieure à un dixième de point ou 125 micromètres.

S'améliorer

Parce que le progrès repose sur la mesure des performances, le SQ Air 10 permet aux tireurs de tous niveaux, du débutant au compétiteur, d'analyser tous les aspects de leur pratique du tir, de suivre leurs progrès dans le temps et d'accéder à des méthodes d'entraînement efficaces.

S'amuser et partager

Que l'on soit enfant ou adulte, passionné ou compétiteur, la technologie SPORT QUANTUM propose une approche innovante de l'entraînement au tir de précision. Les tireurs ont accès à une importante bibliothèque d'exercices d'entraînement et de divertissement axés sur la méthodologie, la précision et le bon rythme.

Compétition

La cible SQ Air 10 est approuvée dans le monde entier par l'ISSF pour toutes les disciplines officielles.

Des homologations supplémentaires pour les disciplines nationales sont également disponibles pour la France FFTir, le Royaume-Uni NSRA, la Norvège, la Suède, la République tchèque, l'Autriche et la Finlande.





Logiciel

Les produits Sport Quantum comprennent quatre éléments principaux :

1. L'**App** : Application fonctionnant sur tablette (APK). Disponible pour Android version 8 et plus.
2. Le **Supervisor** : Application pour ordinateur (SynQro). Disponible sur Windows, MacOS et Linux.
3. Le **Firmware** : Application fonctionnant sur la cible.
4. Le **portail web** en ligne : Application accessible sur <https://sqm.app>, utilisée principalement pour l'exportation de QR Code et futur SQ Online.

Tous les logiciels sont identiques sur les différents dispositifs (SQ Air 10, SQ Fire, ...) et tablettes (SQ Touch, Teclast, ...), sauf pour le dispositif SQ Air 10 v1 (pré 2020).

Numérotation des Versions X.Y.Z

Chaque logiciel a un numéro de version au format X.Y.Z, par exemple 4.7.23 :

- X (4 dans l'exemple) : Version majeure. Indique une évolution notable, probablement incompatible avec les versions précédentes.
- Y (7 dans l'exemple) : Version mineure. Indique une petite évolution, probablement incompatible avec les versions précédentes. Un nombre pair indique une version de production, un nombre impair une version de développement.
- Z (23 dans l'exemple) : Version de patch. Indique une correction de bogue ou un petit changement, compatible avec l'environnement actuel X.Y.
-

Compatibilité des Versions

Les versions de l'App, Supervisor et Firmware sont compatibles si les numéros de version majeure et mineure (X et Y) sont identiques.

Utilisation et caractéristiques de l'application



App 2.2.1: nouvelles fonctionnalités

BETA
VERSION

Exportez votre score (version Beta) – page 50

Le système SQ Air 10 permet d'exporter et de partager facilement vos résultats de tir sur les réseaux sociaux directement depuis un smartphone grâce à un générateur de QR code. Vous pouvez accéder à des statistiques détaillées sur votre session de tir ainsi qu'à des exports en PDF et CSV. Seul votre smartphone doit être connecté à Internet, aucune application dédiée n'est requise à part la lecture du QR Code. Scannez le QR Code depuis le SQ Touch et tout est disponible sur votre téléphone !

Ajouter aux favoris – page 30

Enregistrez les disciplines personnalisées de l'App dans vos favoris pour rappeler facilement les paramètres que vous utilisez le plus. Toutes les disciplines utilisées dans vos clubs sont prêtes à être disponibles pour tout le monde en un clic !

Finales ISSF

Organisez des finales ISSF depuis le Supervisor SynQro avec un nombre arbitraire de concurrents. Les règles officielles disponibles sur le Supervisor SynQro facilitent la gestion des barrages, des protestations et des classements. Organisez facilement des finales à tout moment avec n'importe quel nombre de compétiteurs !

Disciplines DSB

En plus des disciplines officielles ISSF (finales et tir de précision), les disciplines suivantes du DSB sont directement disponibles depuis l'App.

DAVID21+, WMShots, Protos

Directement depuis le Supervisor SynQro, importez et exportez des listes de départ en utilisant le format standard de l'industrie, assurant une intégration et une compatibilité sans faille avec d'autres systèmes pour gérer les listes de départ et les résultats des événements de tir.

Démarrage et configuration de l'application SQ

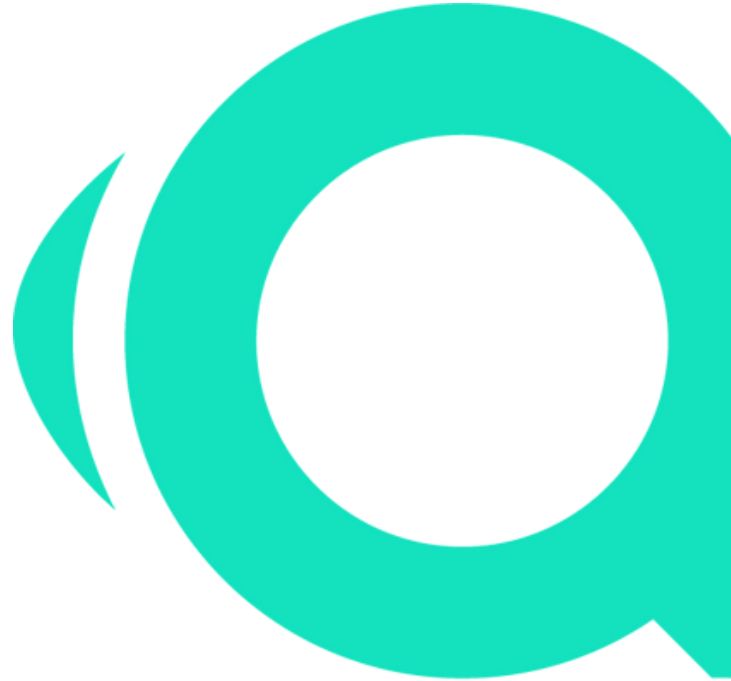

Démarrage: ouvrir l'application et se connecter à la cible

Au démarrage de la tablette SQ Touch , si l'application ne s'ouvre pas automatiquement, cliquez sur l'icône de l'application SQ. L'application devrait se connecter automatiquement à la cible.

Si vous voyez cette page :

- si vous utilisez une connexion filaire, vérifiez que le câble est correctement branché sur le SQ Touch et le SQ Air 10
- si vous utilisez une connexion Wi-Fi, veuillez vous référer aux paramètres Wi-Fi à la page 59.

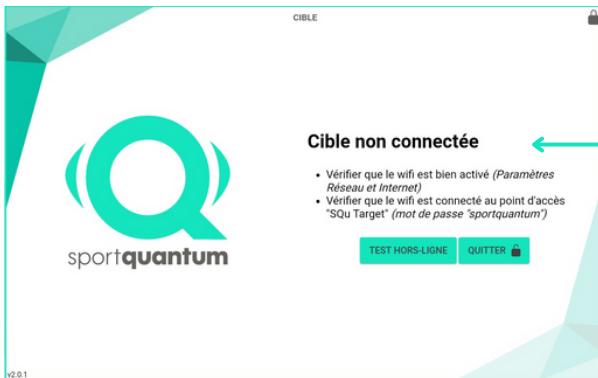

Si la tablette SQ Touch n'est **pas connecté à la cible**, aller dans

- **Paramètres** et connectez le **Wi-Fi** comme indiqué **page 59**

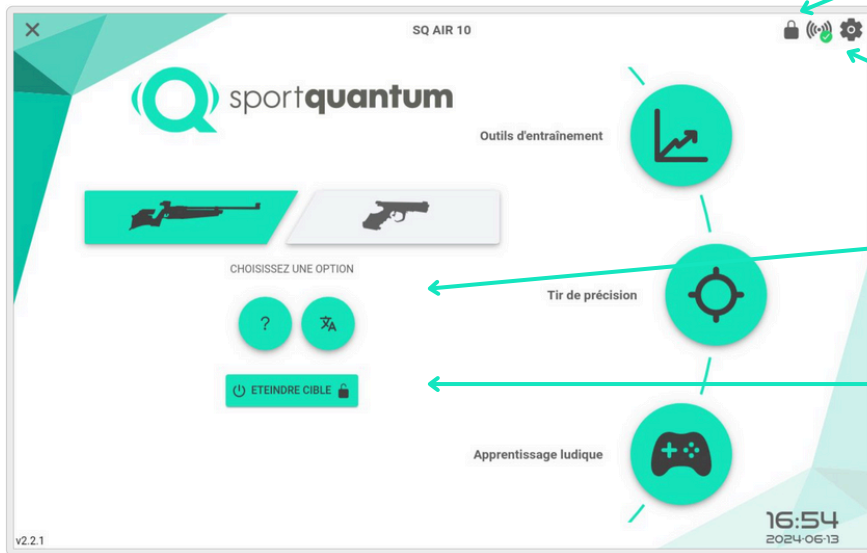

- **Déverrouillage**
- **Paramètres** de l'application et de la cible
- Wi-Fi **connexion** à la cible (vert = OK ; rouge = perte de connexion)
- Liens utiles/ Informations complémentaires et choix du langage
- **Eteindre** la cible

Paramètres de l'application et de la cible

Cliquez sur  pour accéder à la page des paramètres de l'application et de la cible.

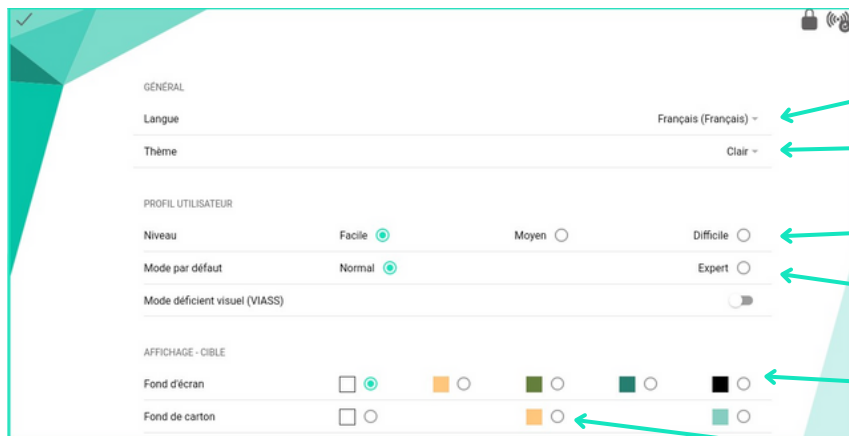

The screenshot shows the settings menu with the following sections and options:

- GÉNÉRAL**
 - Langue: Français (Français) -
 - Thème: Clair -
- PROFIL UTILISATEUR**
 - Niveau: Facile Moyen Difficile
 - Mode par défaut: Normal Expert
 - Mode déficient visuel (VIASS):
- AFFICHAGE - CIBLE**
 - Fond d'écran:
 - Fond de carton:

Sélectionnez votre langue préférée (8 options). Nécessite le redémarrage de l'application pour être effective

mode clair et sombre de la SQ Touch

Difficulté par défaut pour la pratique et exercices amusants

Expert : affiche par défaut des informations avancées (point moyen...)

Fond d'écran en cible (autour du carton de tir)

Couleur de fon du carton de cible

Paramètres de l'application et de la cible

Affichage des paramètres de votre cible :

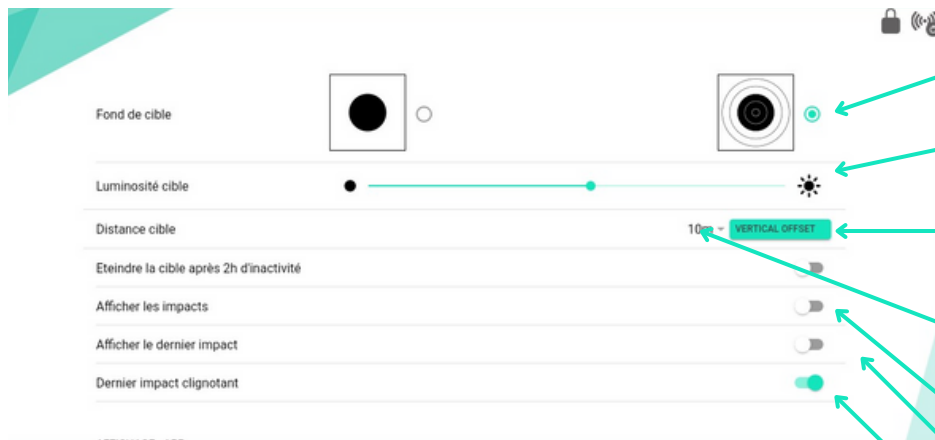

Affichage des zones sur la cible

Luminosité de la cible

Si la distance de tir n'est pas de 10 m, réglez le point de visée de la carabine. Réglez la position du point rouge sur la position d'impact actuelle tout en visant le centre.

Sélectionnez la position de la cible (distance de tir) entre 3 et 15 mètres.

Affichage des impacts sur la cible

Affichage du dernier impact sur la cible

Affichage d'un dernier impact clignotant sur la cible

Paramètres de l'application et de la cible

Affichage sur votre tablette SQ Touch :

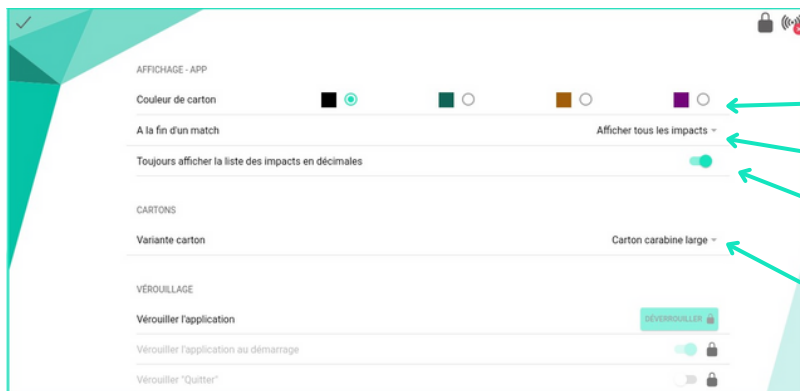

Couleur des zones noires sur l'application SQ Touch

Afficher tous les impacts à la fin du match ou rester sur le dernière série

Afficher les notes décimales pour chaque impact. La notation globale n'est pas affectée

Utilisez un fond de carton de la taille de celui du carton pistolet lorsque vous utilisez l'option carabine.

Paramètres de l'application et de la cible

Verrouiller l'application maintenant pour cette session

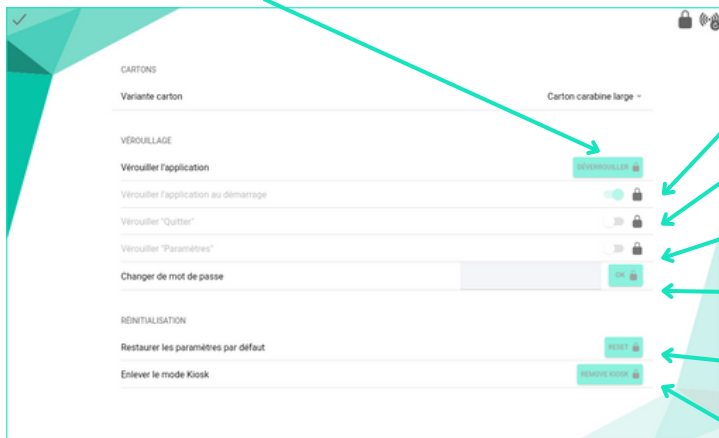

Verrouiller l'application par défaut. Toutes les actions et tous les paramètres protégés devront être déverrouillés par un mot de passe.

Verrouiller le "bouton Quitter". L'utilisateur ne pourra pas quitter l'application sans mot de passe.

Verrouiller "Paramètres". L'utilisateur ne pourra pas modifier les paramètres de la cible et de l'application sans mot de passe.

Modifier le mot de passe actuel de la serrure. Le mot de passe par défaut est "1896"

Réinitialiser tous les paramètres aux valeurs d'usine, y compris les paramètres de connexion

Supprimer le mode kiosque. Les paramètres de fonctionnement par défaut du système d'exploitation. Le kiosque est activé par défaut. Si le kiosque a été supprimé, il peut être réactivé par un administrateur.

Paramètres de l'application et de la cible

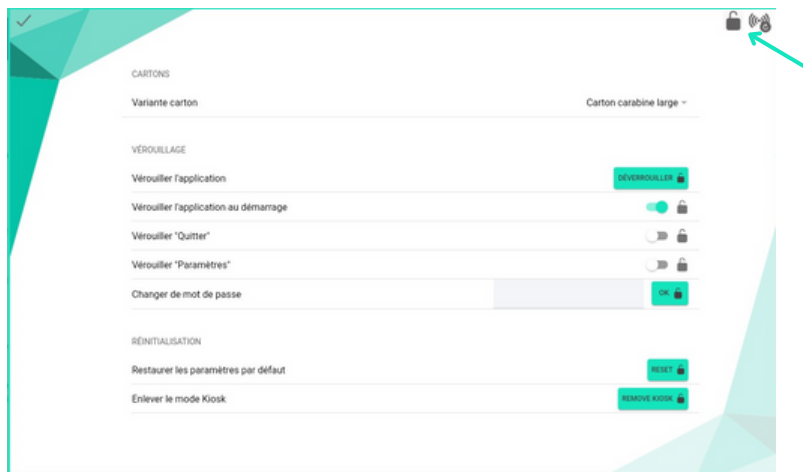

Comment déverrouiller l'application SPORT QUANTUM ?

1. Cliquez sur l'icône 
2. Entrez le mot de passe suivant "1896"
3. Cliquez sur "Déverrouiller".

Lorsque l'application est déverrouillée, tous les boutons et fonctions verrouillés par l'application sont désactivés avec cette icône 

NB : Seule une réinitialisation complète de l'application par un administrateur peut être utilisée en cas de perte du mot de passe.

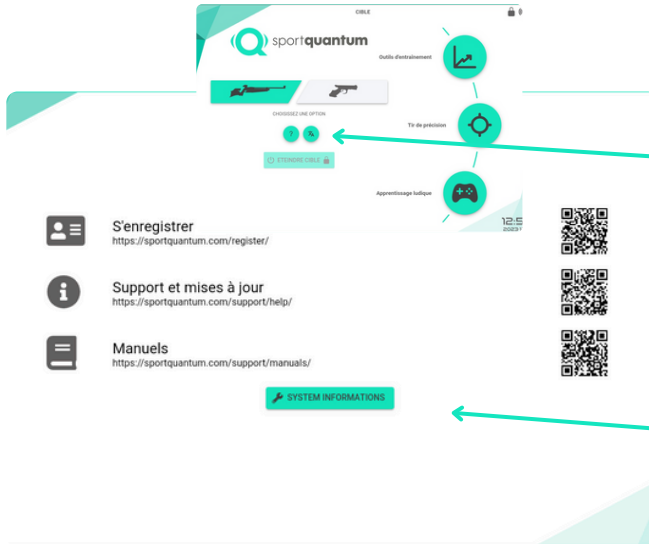
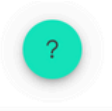

The screenshot shows the Sport Quantum app interface. At the top, there's a navigation bar with the logo and 'sportquantum'. Below it, there are several icons: 'Outils d'entraînement', 'Choisissez une option', 'Tir de précision', and 'Apprentissage ludique'. A red arrow points from the question mark icon to the 'Choisissez une option' button. Below the app interface, there are three links: 'S'enregistrer' (https://sportquantum.com/register/), 'Support et mises à jour' (https://sportquantum.com/support/help/), and 'Manuels' (https://sportquantum.com/support/manuals/). To the right of these links are three QR codes, with red arrows pointing from them to the 'Support et mises à jour' link. At the bottom of the app interface, there is a 'SYSTEM INFORMATION' button, with a red arrow pointing from it to the text below.

Liens utiles

En cliquant sur "?", vous trouverez les liens utiles mentionnés ci-dessous

Il suffit de scanner les codes QR avec votre téléphone pour accéder aux documents et informations mis à jour sur le site web de SPORT QUANTUM.

Accéder aux informations du système. Ces informations peuvent être demandées par le support technique SPORT QUANTUM.

Utilisation de l'application et de la cible

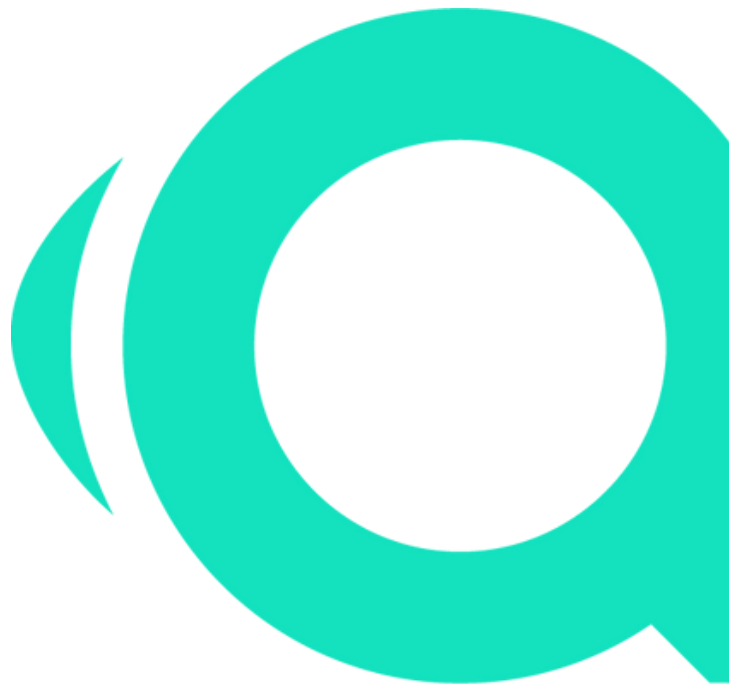

Sélection des armes et activités

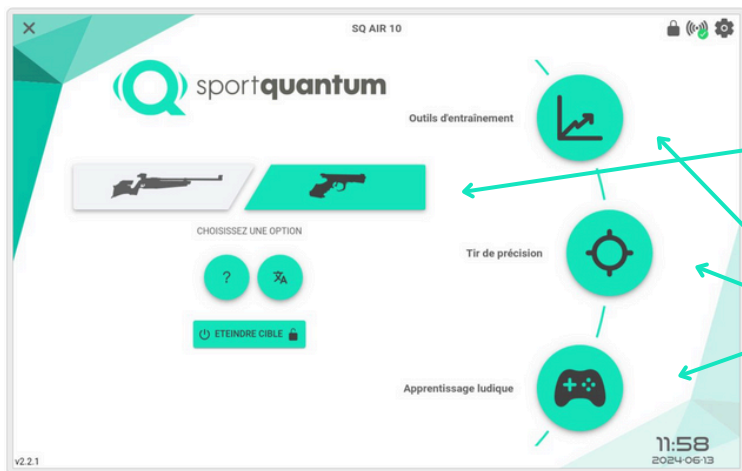

Sélectionnez votre **discipline** : carabine ou pistolet .
Vous pouvez changer à tout moment, en revenant au menu principal.

Ensuite sélectionnez votre **Activité** :

- Outils d'entrainement et exercice
- Tir de précision - compétition et entrainement
- Jeux d'entrainements- Apprentissage ludique

Outils d'entraînement

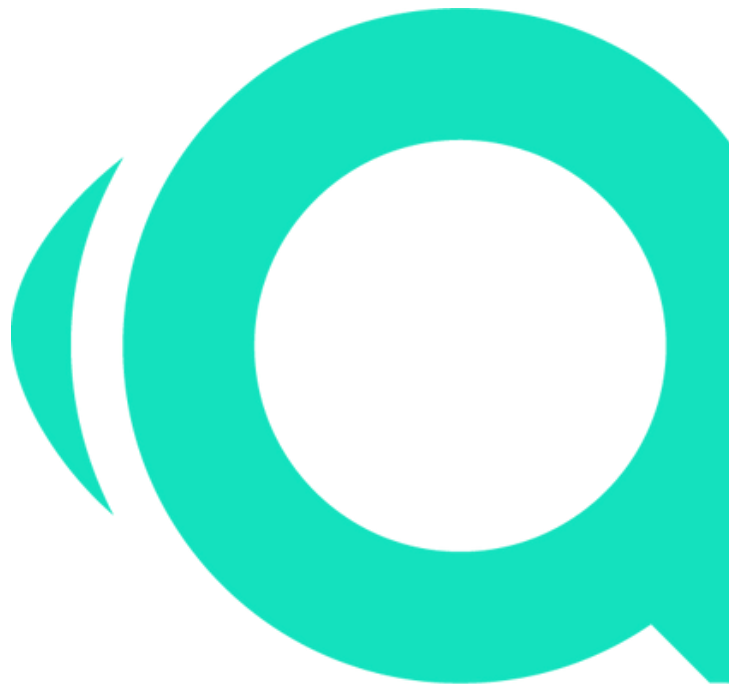

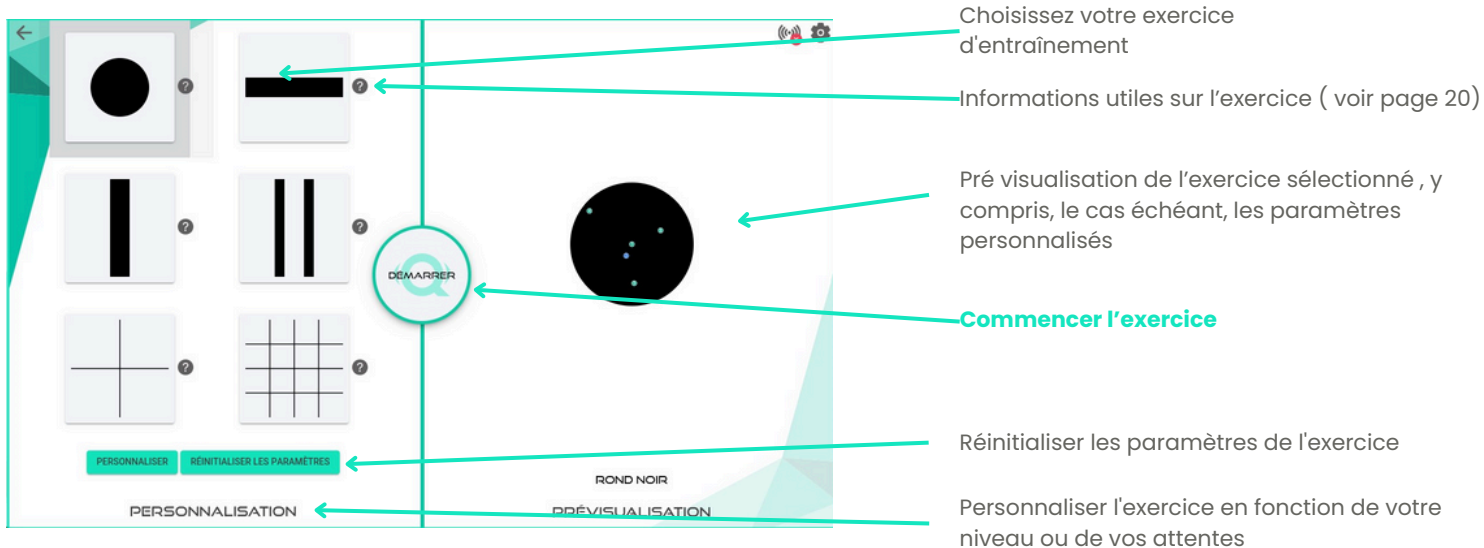

The screenshot shows a mobile application interface for training. On the left, there is a grid of exercise icons: a solid black circle, a solid black horizontal bar, a solid black vertical bar, two solid black vertical bars, a crosshair, and a 3x3 grid. Below this grid are two buttons: 'PERSONNALISER' and 'RÉINITIALISER LES PARAMÈTRES'. At the bottom left, the word 'PERSONNALISATION' is written. In the center, there is a large circular button labeled 'DÉMARRER'. To the right of this button is a 'PRÉVISUALISATION' area showing a black circle with several small blue dots inside. Below this area, the words 'ROND NOIR' and 'PRÉVISUALISATION' are written. At the top right, there are icons for Wi-Fi and camera. Red arrows point from text labels on the right to various elements in the interface.

Choisissez votre exercice d'entraînement

Informations utiles sur l'exercice (voir page 20)

Pré visualisation de l'exercice sélectionné , y compris, le cas échéant, les paramètres personnalisés

Commencer l'exercice

Réinitialiser les paramètres de l'exercice

Personnaliser l'exercice en fonction de votre niveau ou de vos attentes

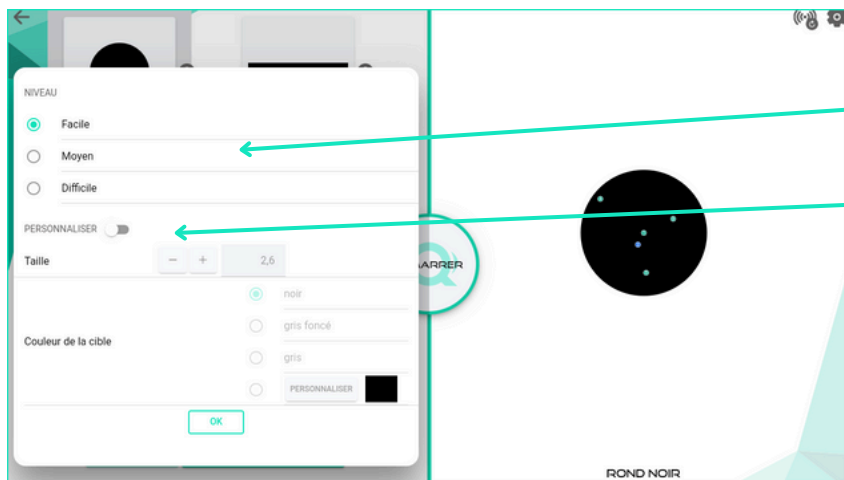

3 niveaux de difficulté prédéfinis

Ou personnalisation complète de l'exercice :
Taille du visuel
Couleur du visuel
Affichage de l'impact

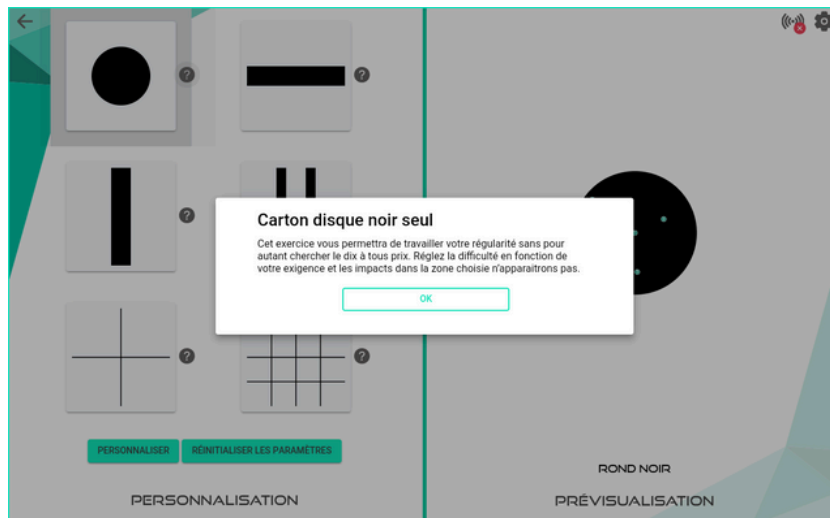

Détails sur le pourquoi de cet exercice et les attendus.

Tir de précision



Choisissez le visuel de votre cible en 3 étapes

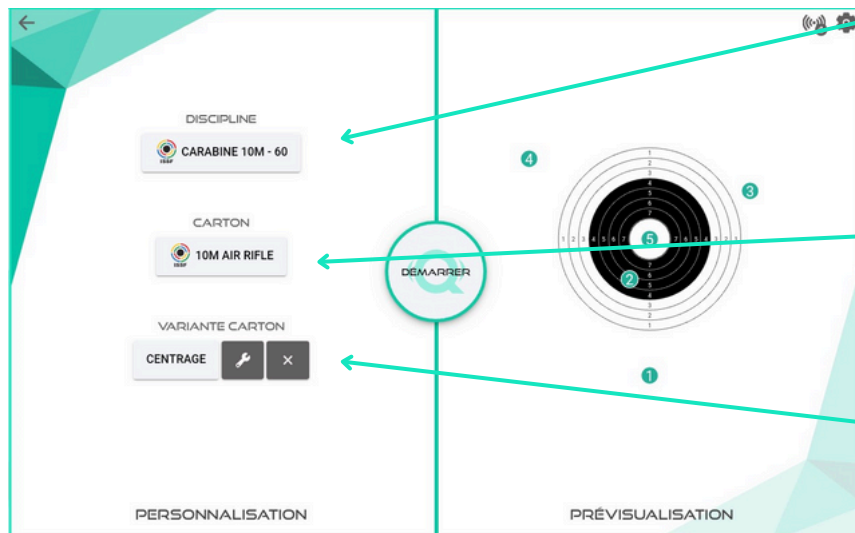

- **Première étape : la discipline**

Choisir; **Entraînement / Compétition**

Et ensuite les sous valeurs associées

Par exemple:

- Entraînement / Contrat pyramide
- Compétition / FFTIR -7 / Standard

- **Deuxième étape : choix du carton / masque de tir**

Choisissez le visuel du carton parmi les fédérations nationales ou internationales officielles.

- **Troisième étape : variante de la carte**

Choisir la superposition visuelle pour un entraînement spécifique (exercice d'entrée, exercice de centrage, visuel flou).

Choisissez le visuel de votre cible en 3 étapes

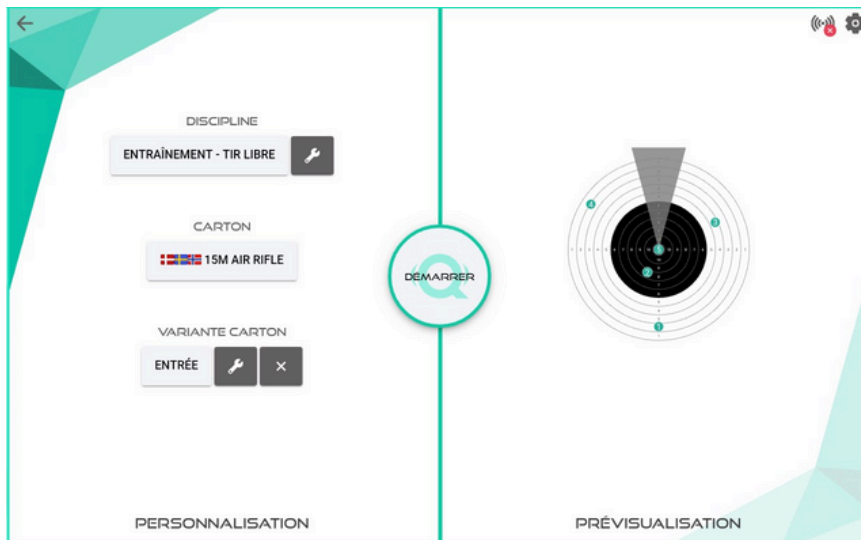

Exemple des **3-types** de configuration

- 1) Entraînement libre
- 2) Sur un carton carabine nordique
- 3) Variante carton , carte d'entrée en cible

Bon à savoir

- Travaillez votre précision en mode de tir libre et personnalisez votre séance
- Travaillez votre concentration avec des exercices de précision de type contractuel

Première étape : Configuration de l'entraînement ou de la compétition

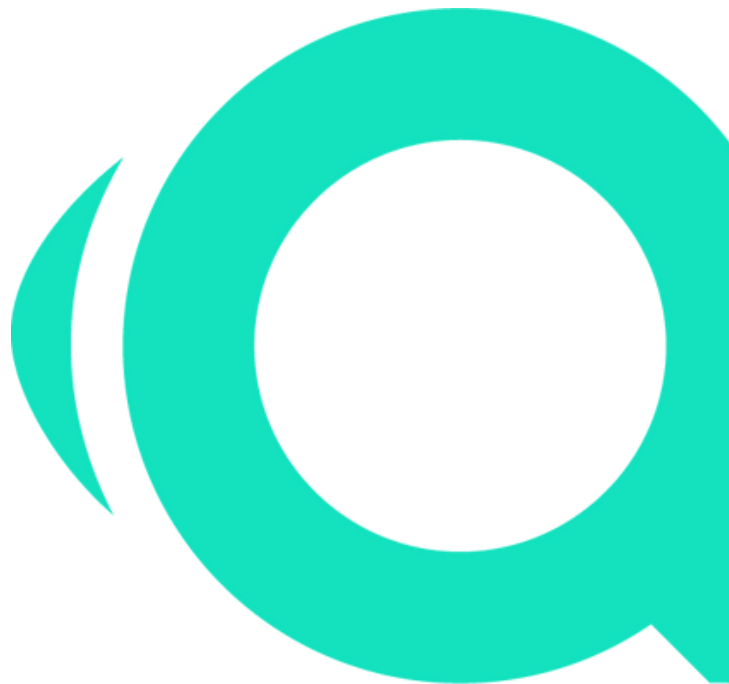

Choix de la discipline

Entraînement ou défis (compétitions)

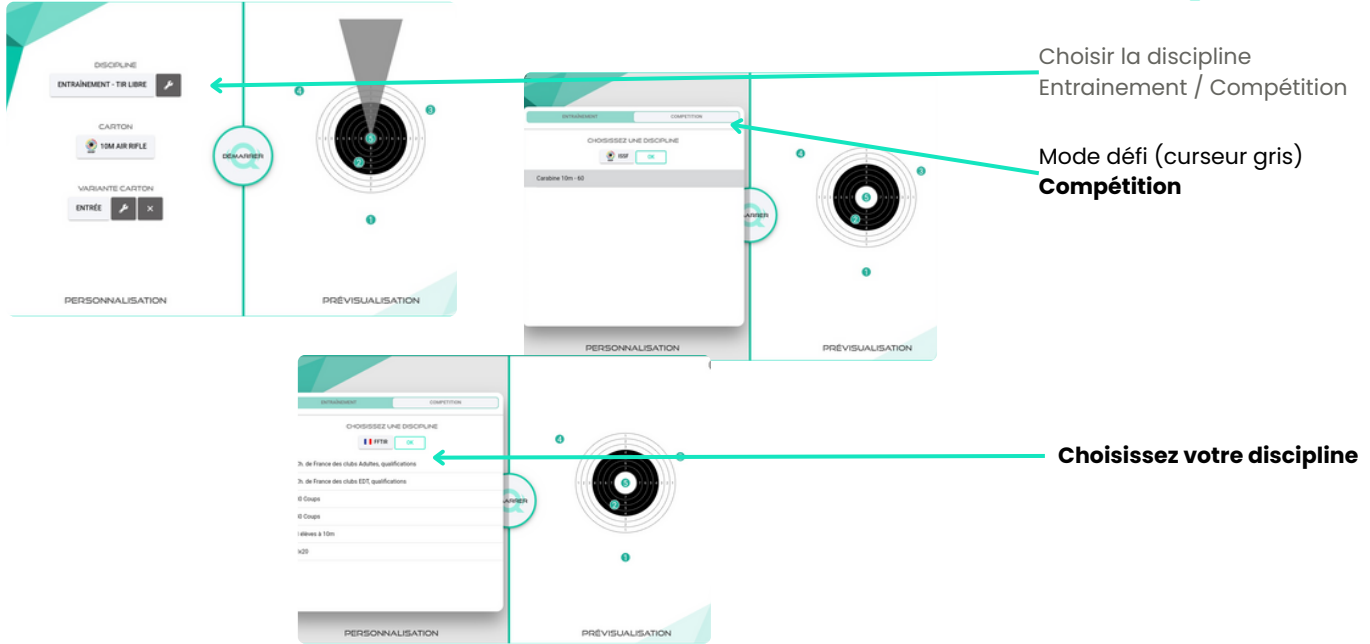

Choisir la discipline
Entraînement / Compétition

Mode défi (curseur gris)
Compétition

Choisissez votre discipline

Première étape : Entraînement

- Tir libre
- Contrats



Choix de la discipline (Entrainement - Tir libre)

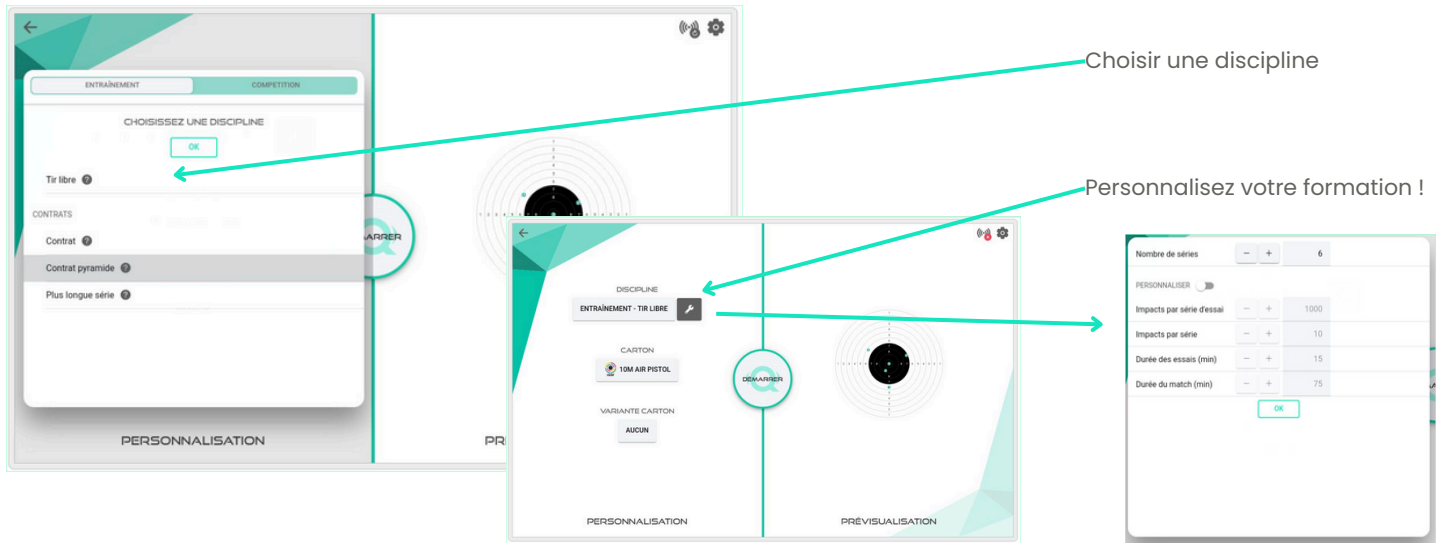

The image shows a sequence of three screenshots from the Sport Quantum app, illustrating the process of selecting and customizing a discipline. The first screenshot shows a menu with 'Tir libre' selected. The second screenshot shows the 'ENTRAINEMENT - TIR LIBRE' option selected under the 'DISCIPLINE' section. The third screenshot shows a customization screen with various settings.

Annotations:

- Choisir une discipline
- Personnalisez votre formation !

Nombre de séries	-	+	6
PERSONNALISER			
Impacts par série d'essai	-	+	1000
Impacts par série	-	+	10
Durée des essais (min)	-	+	15
Durée du match (min)	-	+	75
OK			

Enregistrez les personnalisations de disciplines actuelles de l'application pour rappeler facilement les paramètres correspondant aux disciplines locales utilisées dans les clubs.

Personnalisez selon vos besoins

Ajoutez aux favoris

Nommez et enregistrez

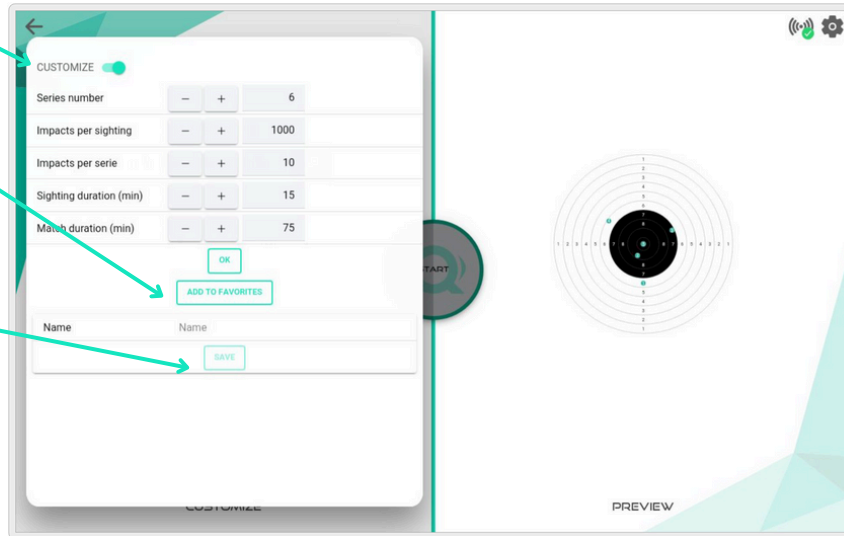

Series number	Impacts per sighting	Impacts per serie	Sighting duration (min)	Match duration (min)
6	1000	10	15	75



Ajouter aux favoris

- Personnalisez selon vos besoins
- Ajoutez aux favoris
- Nommez et enregistrez
- Rappelez vos favoris à tout moment

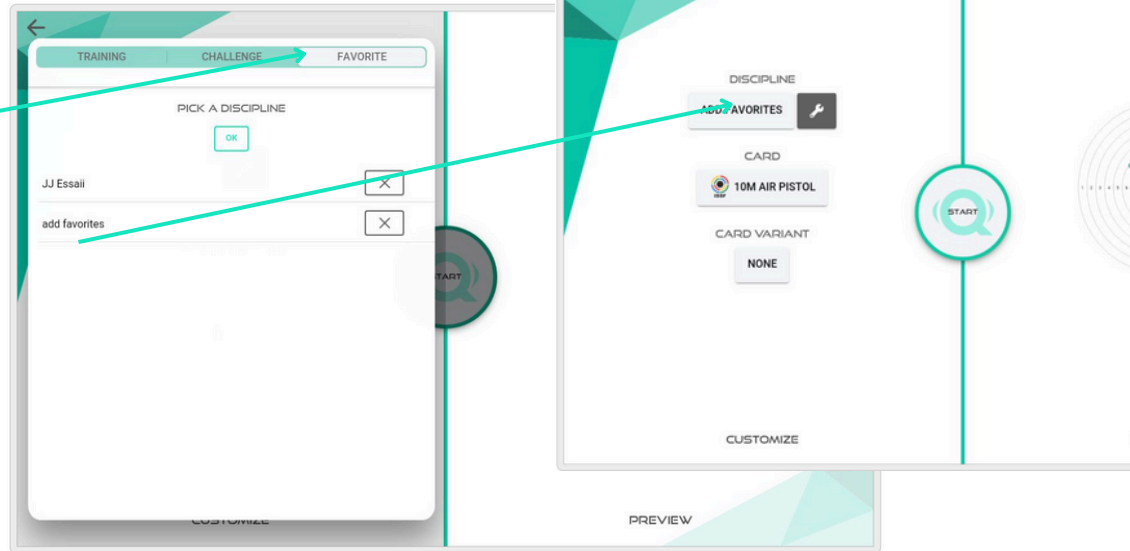

Choix de la discipline (Entrainement - Contrats)

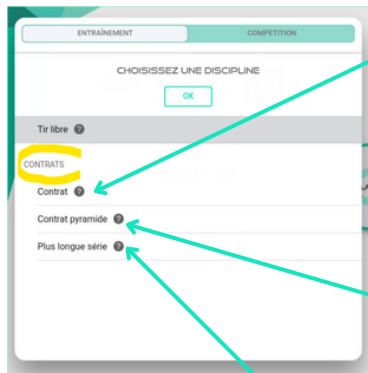

Objectif du contrat - Points

Atteignez 5 ou 10 points avec le moins de tirs possible. Selon le niveau choisi, chaque tir vous rapportera des points... ou des pénalités !!

Carton contrat - points

Atteignez 5 ou 10 points en le moins de coups possible. En fonction du choix de difficulté, chaque coup tiré vous apportera des points... ou vous en retirera !

Difficile	Moyen	Facile	Points
10.9 - 10.4	10.9 - 9.4	10.9 - 8.4	+ 2
10.3 - 10.0	9.3 - 9.0	8.3 - 8.0	+ 1
9.9 - 9.4	8.9 - 8.4	7.9 - 7.4	0
9.3 - 9.0	8.3 - 8.0	7.3 - 7.0	- 1
8.9 - 0	7.9 - 0	6.9 - 0	- 2

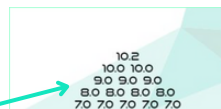

Contrat cible - Pyramide

Le but est de vider tous les étages de la pyramide en atteignant les scores qui y sont prévus. Chaque étage est au moins aussi dur que celui qui le précède.

Augmentez votre exigence au fur-et-à-mesure du contrat en choisissant le mode 'de bas en haut'. Cet exercice vous permettra donc de vous challenger soit à chaque coup, soit sur un bilan global de plusieurs coups. (La pyramide s'affiche en bas de votre carton de tir sur le SQ Touch).

"Contrat" de la série la plus longue

Testez votre discipline, votre endurance et votre force mentale en tirant la plus longue série possible sans aucun raté. Vous pouvez ajuster le degré de difficulté en fonction de vos besoins spécifiques..

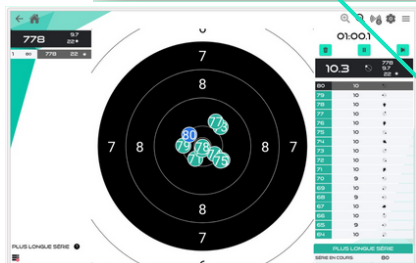

Première étape : Compétition

- DSB - 15
- FFTIR - 6
- FSCF - 2
- ISSF - 4
- WSPS-1

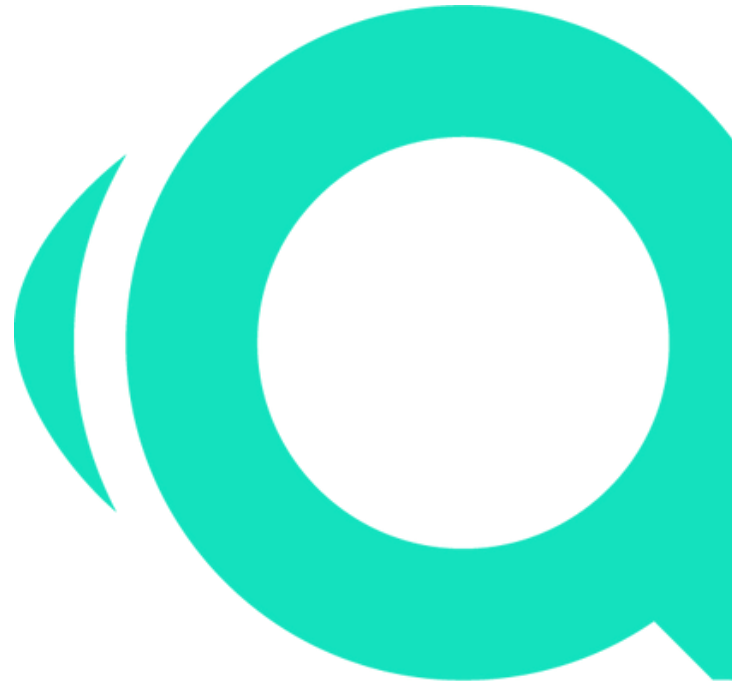

Choix de la discipline (Compétition)

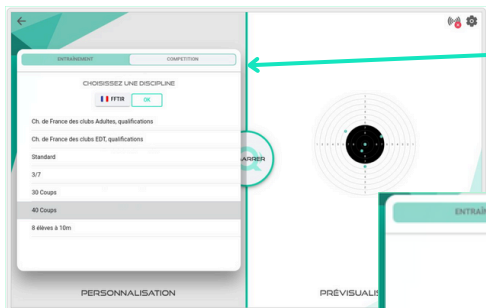

Choix de la discipline **COMPETITION**/ Entraînement

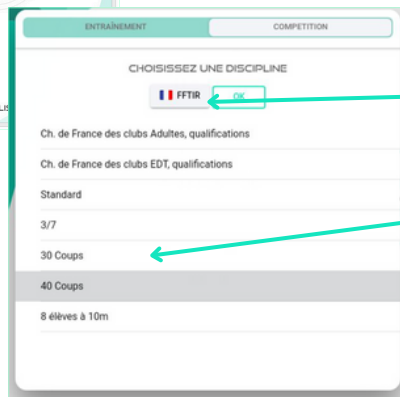

Choix de l'organisation (DSB/FFTIR/ISSF/WSPS)

Choix de la discipline dans l'organisation

Choix de la discipline (Compétition)

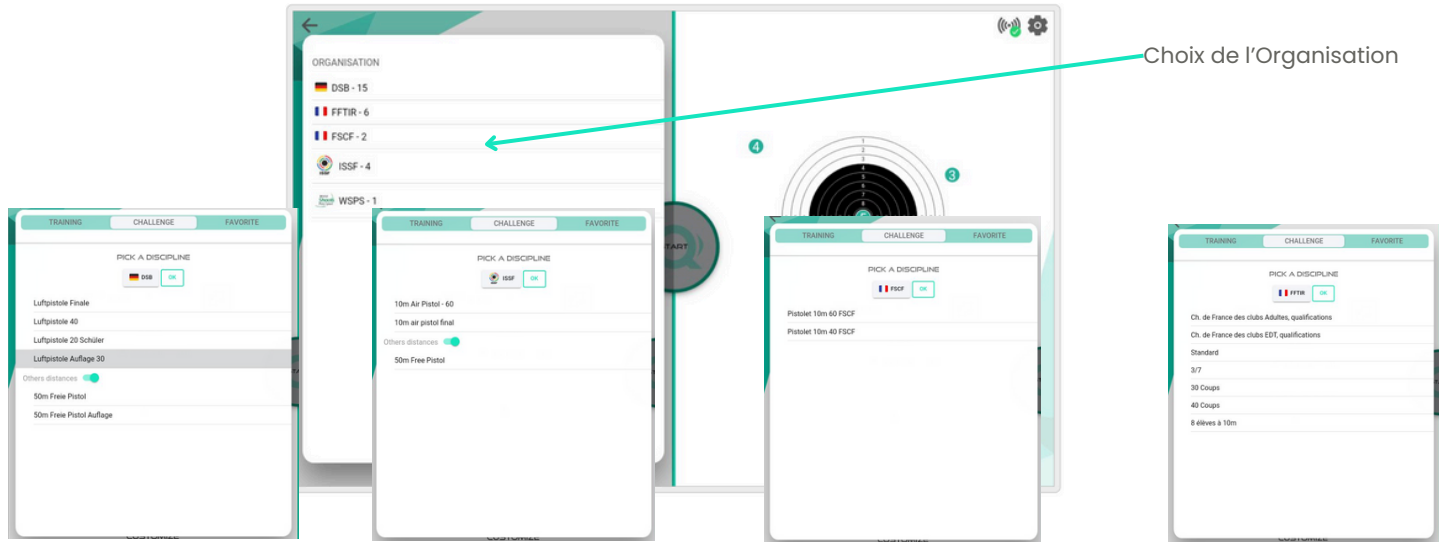

Choix de l'Organisation

• DSB Disciplines

• ISSF discipline (Toujours le choix par défaut)

• FFTIR Disciplines

Choix de la discipline (Compétition)

- FFTIR Disciplines – Pistolet

- 1-** Ch. de France des clubs Adultes, qualifications
- 2-** Ch. de France des clubs EDT, qualifications
- 3-** Standard
- 4-** 3 / 7
- 5-** 30 coups
- 6-** 40 coups
- 7-** 8 élèves à 10m

- FFTIR Disciplines – carabine

- 1-** Ch. de France des clubs Adultes, qualifications
- 2-** Ch. de France des clubs EDT, qualifications
- 3-** 30 coups
- 4-** 40 coups
- 5-** 8 élèves à 10m
- 6-** 3x20

- FSCF Discipline – Pistolet

- 1-** Pistolet 10m – 60 FSCF
- 2-** Pistolet 10m – 40 FSCF

- FSSF Discipline – carabine

- 1-** Carabine 10m – 60 FSCF
- 2-** Carabine 10m – 40 FSCF

- ISSF Discipline –Pistolet

- 1-** 10m Air Pistolet – 60

- ISSF Discipline – Carabine

- 1-** 10m Air carabine – 60

Deuxième étape : Conception du carton de tir

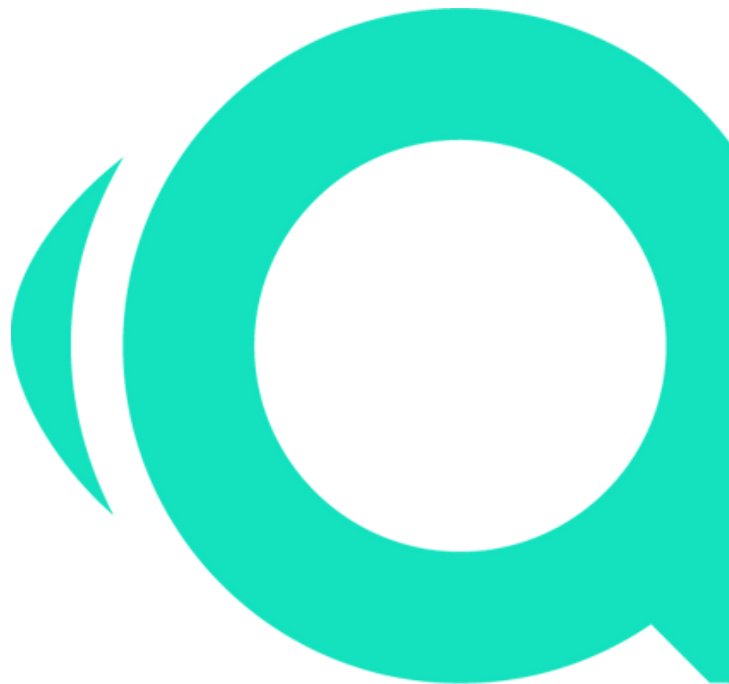

Choix du design des cartons (Fédérations nationales et internationales)

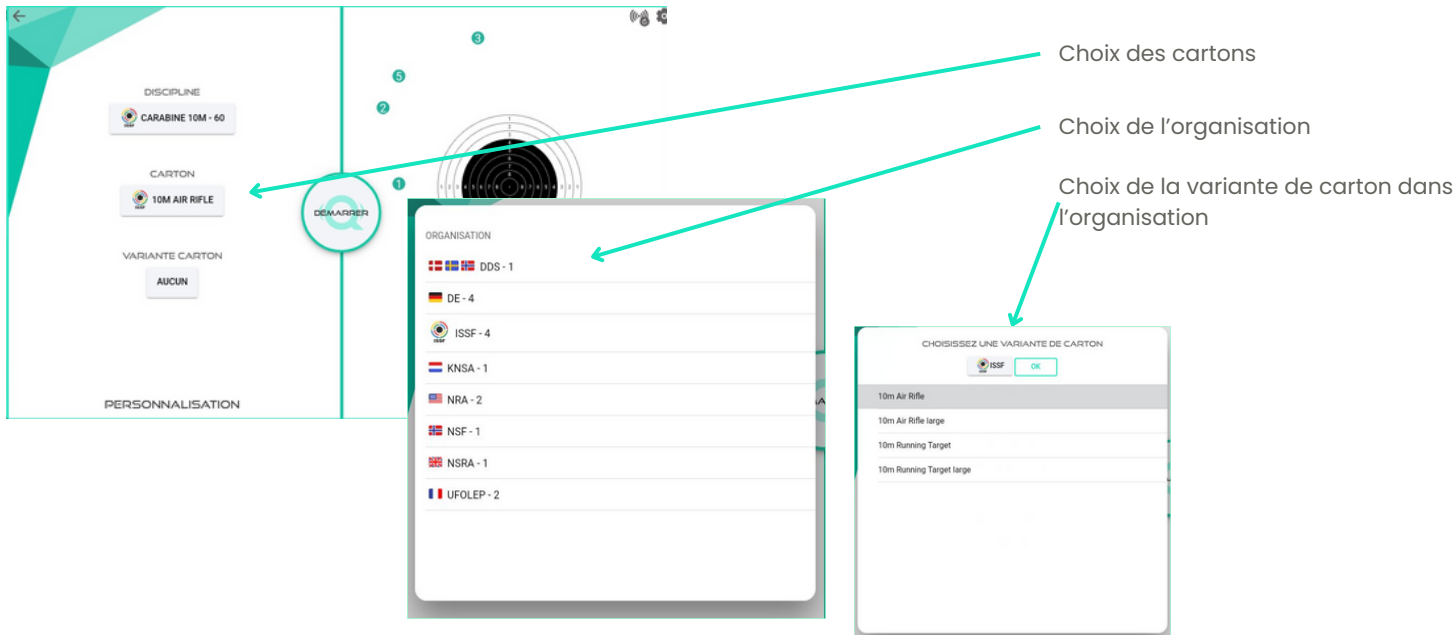

The image shows a software interface for personalization. On the left, a menu titled 'PERSONNALISATION' includes options for 'DISCIPLINE' (CARABINE 10M - 60), 'CARTON' (10M AIR RIFLE), and 'VARIANTE CARTON' (AUCUN). A 'DEMARRER' button is highlighted with a red circle and the number 1. In the background, a target graphic is visible with numbers 2, 3, and 5. Three red callout lines point to specific elements: one to the '10M AIR RIFLE' option (labeled 'Choix des cartons'), one to the 'ORGANISATION' list (labeled 'Choix de l'organisation'), and one to a sub-menu titled 'CHOISISSEZ UNE VARIANTE DE CARTON' (labeled 'Choix de la variante de carton dans l'organisation').

Choix des cartons

Choix de l'organisation

Choix de la variante de carton dans l'organisation

PERSONNALISATION

DISCIPLINE
CARABINE 10M - 60

CARTON
10M AIR RIFLE

VARIANTE CARTON
AUCUN

DEMARRER

ORGANISATION

- 🇩🇩 🇩🇩 🇩🇩 DDS - 1
- 🇩🇪 DE - 4
- 🇮🇸 ISSF - 4
- 🇨🇪 KNSA - 1
- 🇺🇸 NRA - 2
- 🇨🇦 NSF - 1
- 🇬🇧 NSRA - 1
- 🇫🇷 UFOLEP - 2

CHOISISSEZ UNE VARIANTE DE CARTON

ISSF OK

- 10m Air Rifle
- 10m Air Rifle large
- 10m Running Target
- 10m Running Target large

Troisième étape : Variantes des cartons

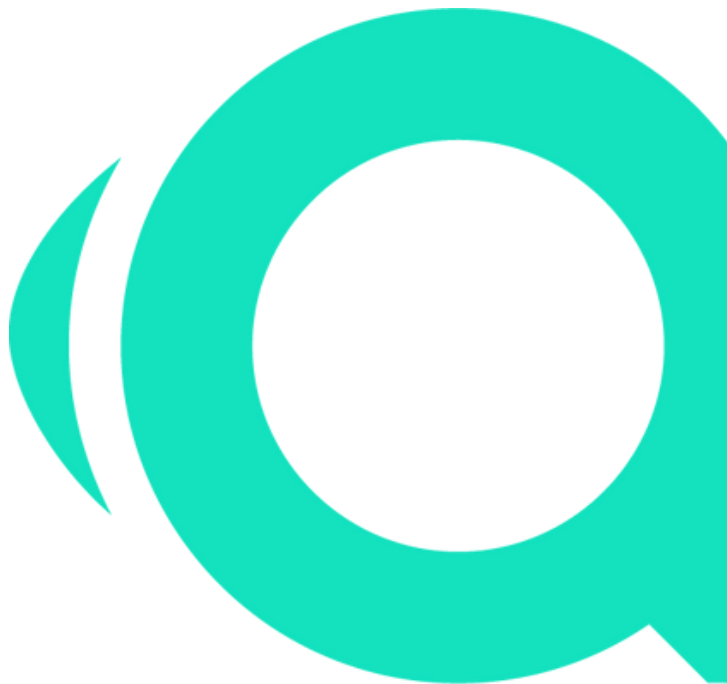

- Aucune



Choix par défaut

- Entrée/approche de la cible

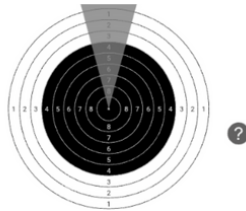

Carton d'entrée en cible

Guidez lentement vos appareils de visée sans quitter la zone grisée jusqu'à votre marge de blanc. Répétez cet exercice afin de mécaniser votre entrée en cible mais aussi de vérifier votre placement par rapport à la cible ainsi que la reproductivité de votre position.

- Centrage de la cible



Carton de centrage

Travaillez et prenez confiance en votre stabilité avec cet exercice qui vous montrera qu'un bon « visée / lâcher / tenue » dans la zone vous donnera un résultat correspondant à votre bougé en cible.

- Cible floue



Cible floue

Il arrive que votre vision ne soit pas claire. Simulez-la sur une cible floutée.

Personnalisation des variantes des cartons : entrée cible

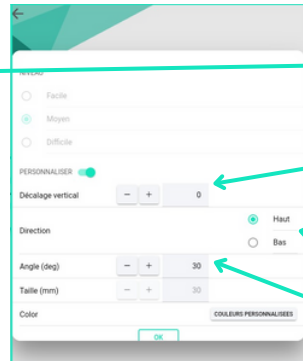
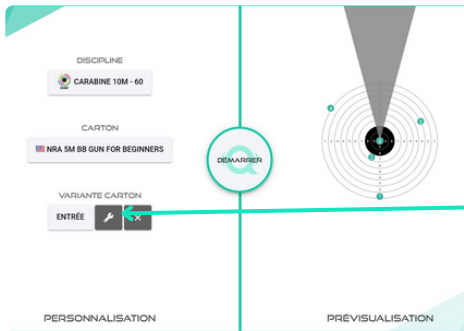

Personnaliser

Distance entre la pointe du triangle et le centre de la cible

Direction de l'approche (par le haut ou par le bas)

Angle ou taille (si l'angle est égal à 0) entre les bords du triangle

Session de tir

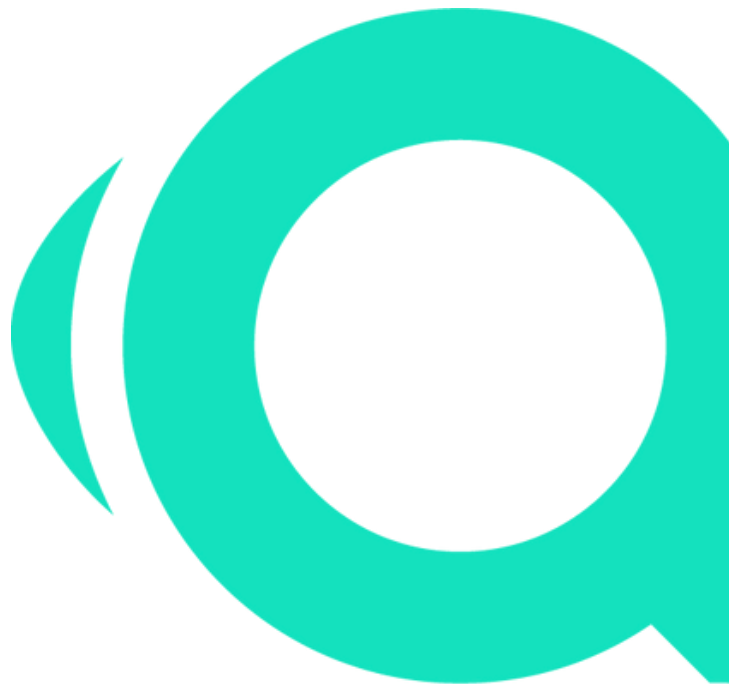

Session de tir

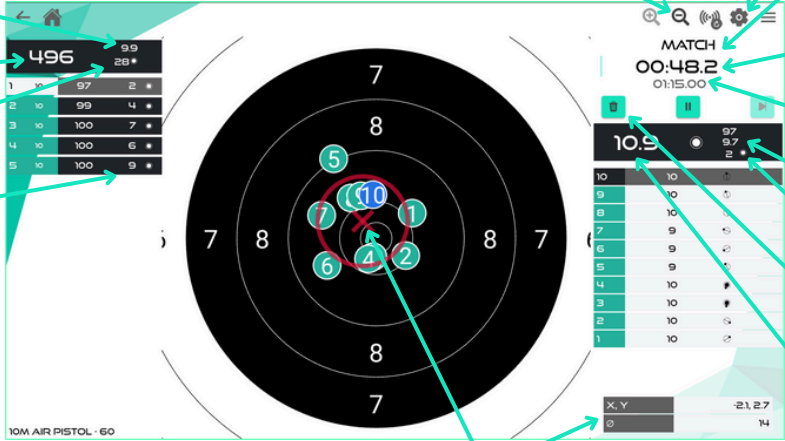

Activer le zoom (selon vos besoins)

Affichage des paramètres

Séquence actuelle (Essais / Match / Chargez / Attention / Tir)

Deux options **Temps restant / Temps écoulé**
(cliquer sur le temps pour passer de l'un à l'autre)

Durée totale de la séquence (Entrainement / Match)

Score d'impact moyen de la série actuelle

Nombre de 10 dans la série en cours

Supprimer tous les impacts de la série en cours

Valeur du dernier tir (impact)

Score d'impact moyen

Score total

Nombre de 10 Total

Nombre de 10 dans la série

10M AIR PISTOL - 60

X, Y

Ø

21.27

14

Lorsque le regroupement est sélectionné dans les options d'affichage, le cercle de regroupement rouge indique la dispersion moyenne de la série d'impacts en cours.

Les valeurs X,Y et \varnothing sont les coordonnées du centre et le diamètre de ce cercle de regroupement.

Ces informations peuvent être utilisées pour ajuster votre dispositif de visée.

Paramètres d'affichage de l'impact et du score



Cliquez sur cette icône en haut à droite de la SQ Touch

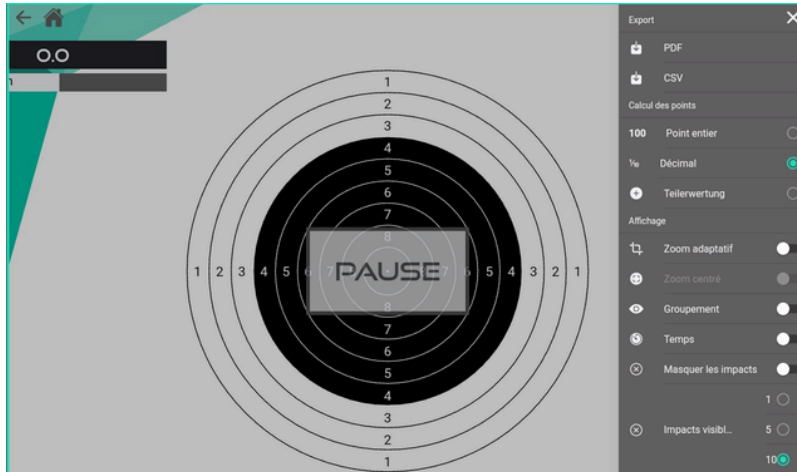

Type d'affichage des scores (entiers, décimaux, teilers)

Mode de zoom (adaptatif pour s'adapter aux impacts, centré pour garder la cible au milieu)

Affichage du groupement

Temps: chronomètre de chaque tir

Cacher les impacts

Affichage des impacts par lots de 1, 5 ou 10

Réglage discipline pistolet "STANDARD"

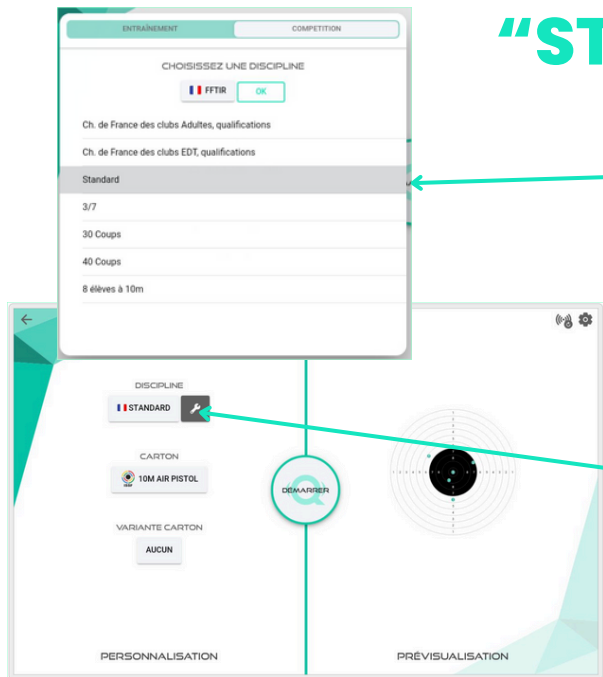

Chemin d'accès depuis le menu accueil
Pistolet / Tir de précision / COMETITION
/FFTIR/ **STANDARD**

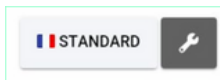

Choix des réglages

Nombre de séries	-	+	8
Impacts par série	-	+	5
Nombre de séries d'essai	-	+	1
Durée de chargement (sec)	-	+	60
Durée d'attention (sec)	-	+	7
Durée de tir (sec)	-	+	10
Masquer la cible entre les séries	<input checked="" type="checkbox"/>		
Lumière rou:	EN HAUT		EN BAS
Lumière ver	EN HAUT		EN BAS
Forme de la lumière rouge			Cercle ▾
Forme de la lumière verte			Cercle ▾
<input type="button" value="OK"/>			

Q sportquantum Réglage discipline pistolet " 3/7

Pistolet 25M" (252) ou au 10 mètres dans le cadre de l'école de tir

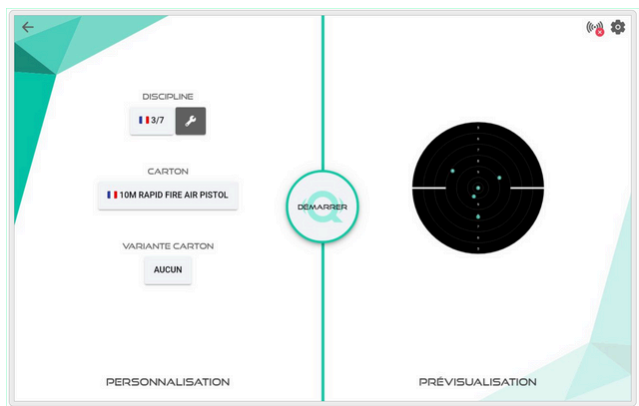

- Une série = La cible apparaît 3 secondes et disparaît 7 secondes 5 fois
- Un match = 30 coups en 6 séries de 5 coups
- Une série de 5 coups d'essai
- Cible "Moustaches horizontales"

Un indicateur rouge ou vert lumineux sur la tablette et sur la cible vous indique quand vous pouvez ou ne pouvez pas tirer.

 Vous pouvez tirer

 Vous ne pouvez pas tirer

Le score et le temps de chaque impact sont affichés. Les impacts avant ou après le temps de tir autorisé sont notés 0.

Exporter les résultats

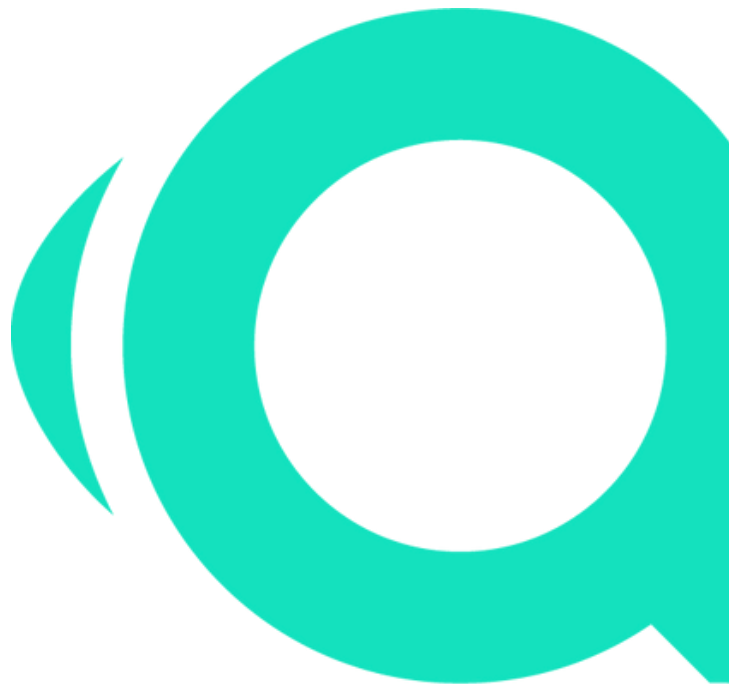

Enregistrer vos résultats au format PDF ou CSV

Cliquez sur cette icône ☰

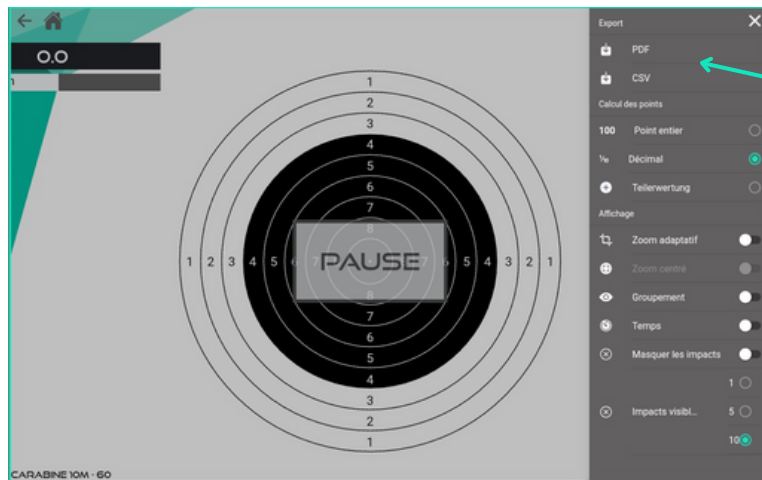

Cliquez sur "PDF" ou "CSV" pour exporter les données vers la tablette.

Enregistrer vos résultats au format PDF ou CSV

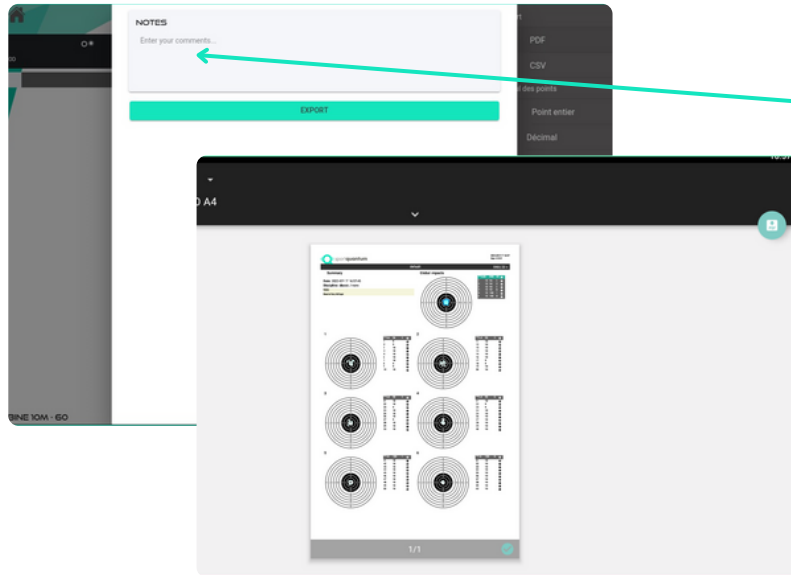

Saisissez vos notes et cliquez sur Exporter

Cliquez sur télécharger

Le fichier sera enregistré dans le dossier "Télécharger" de la tablette SQ Touch.*

Pour récupérer vos fichiers il vous suffit d'insérer un clés USB au dos de la SQ Touch

Si votre cible est connectée à SynQro , vous pouvez consulter vos données et résultats directement via le superviseur

Exporter : générateur de QR code

Une manière pratique d'exporter les résultats de tir directement sur un smartphone en utilisant un générateur de QR code. Cette méthode simplifie le processus par rapport à l'exportation de fichiers PDF et CSV, surtout en mode kiosque.

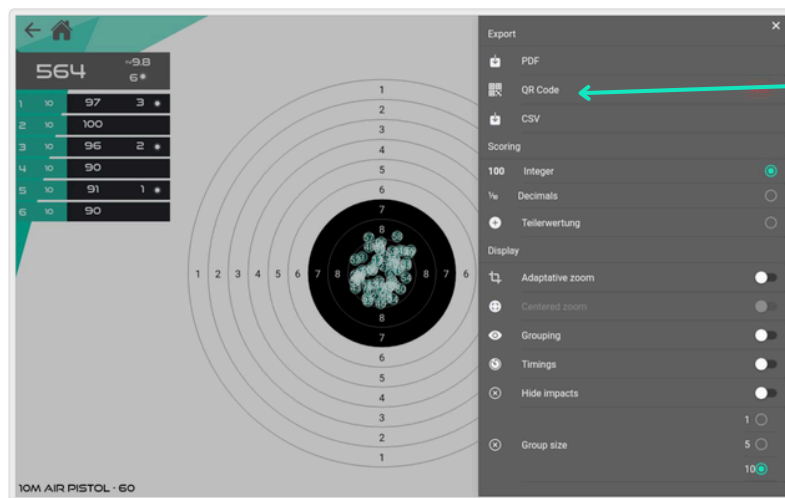

Cliquez sur "QR Code"

Exporter : générateur de QR code

- Sur votre téléphone ou tablette Android compatible,
- Ouvrez l'application appareil photo intégrée.
- Pointez la caméra vers le QR code.
- Appuyez sur le lien qui apparaît sur votre téléphone ou tablette Android.

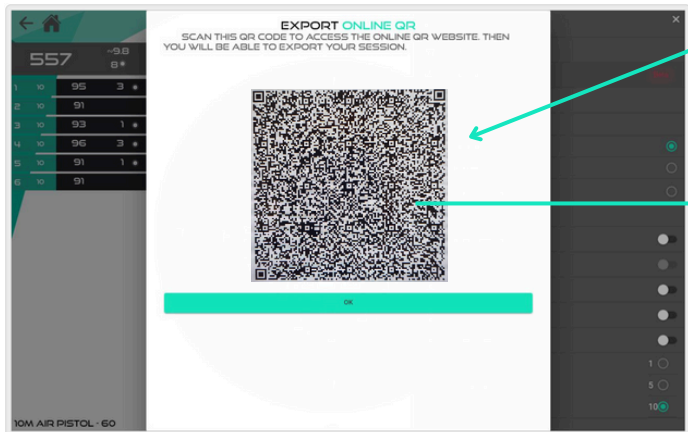

Lire le QR Code"



Tableau de bord en ligne

- Sur votre téléphone vous allez pouvoir analyser et comprendre votre match

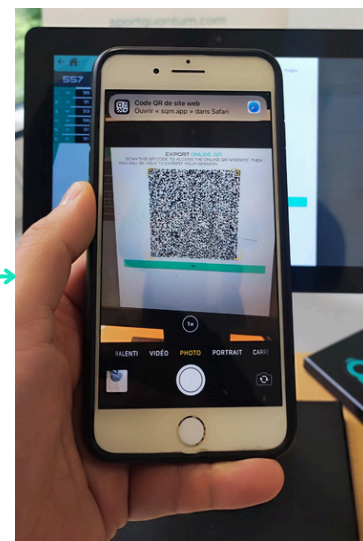
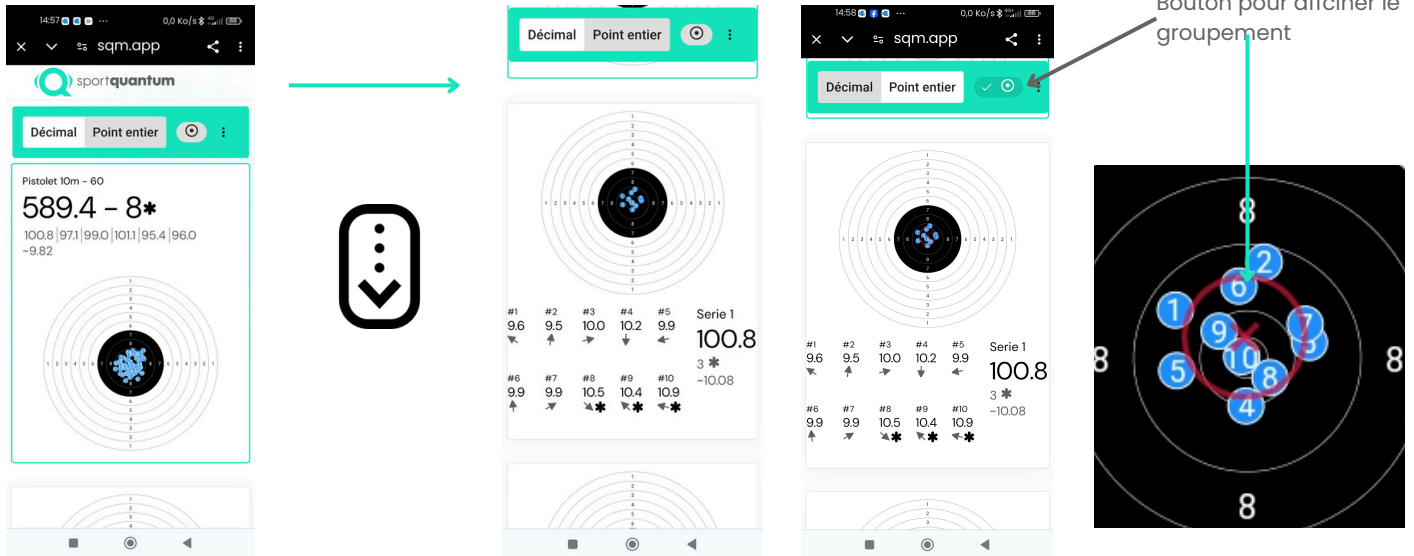

14:57 sqm.app sportquantum

Pistolet 10m - 60
589.4 - 8*
100.8 | 97.1 | 99.0 | 101 | 95.4 | 96.0
-9.82

Décimal Point entier

#1	#2	#3	#4	#5
9.6	9.5	10.0	10.2	9.9
↘	↑	↔	↓	←

Serie 1
100.8
3*
-10.08

14:58 sqm.app

Décimal Point entier

Bouton pour afficher le groupement

#1	#2	#3	#4	#5
9.6	9.5	10.0	10.2	9.9
↘	↑	↔	↓	←

Serie 1
100.8
3*
-10.08

#6	#7	#8	#9	#10
9.9	9.9	10.5	10.4	10.9
↑	↔	↘*	↘*	↘*

#6 #7 #8 #9 #10
9.9 9.9 10.5 10.4 10.9
↑ ↔ ↘* ↘* ↘*

- Sur votre téléphone vos statistiques de tir s'affichent





Tableau de bord en ligne



- Et vous pouvez aussi générer des fichier pdf ou CSV pour sauvegarder vos datas
- Et partagez sur vos réseaux sociaux

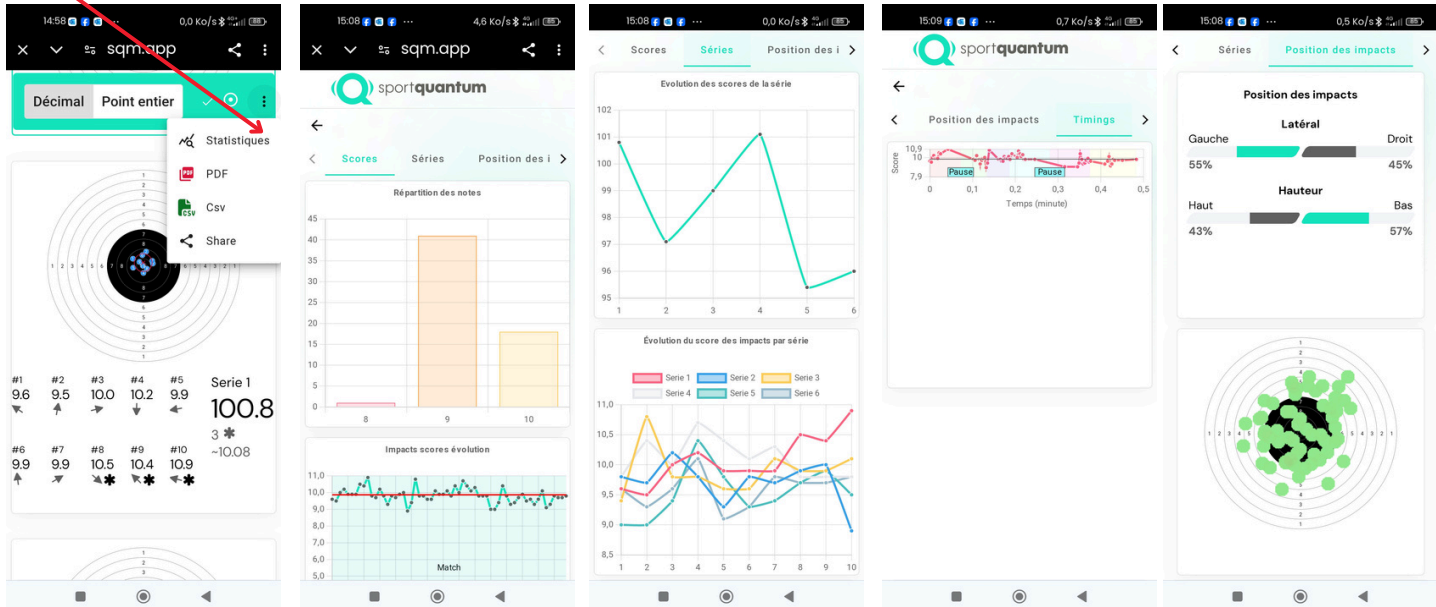
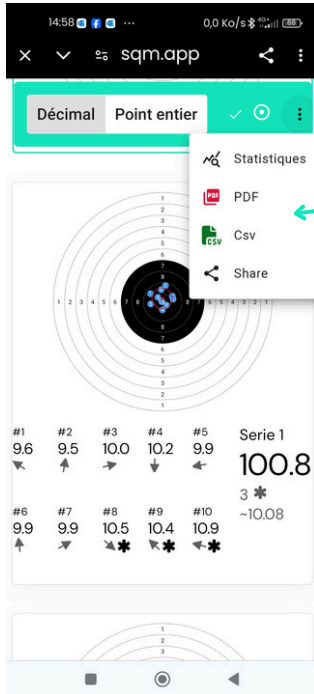

Apprentissage ludique



Apprentissage Ludique

Choix des jeux

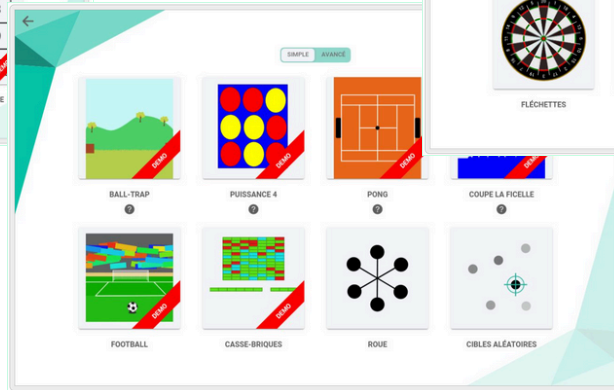
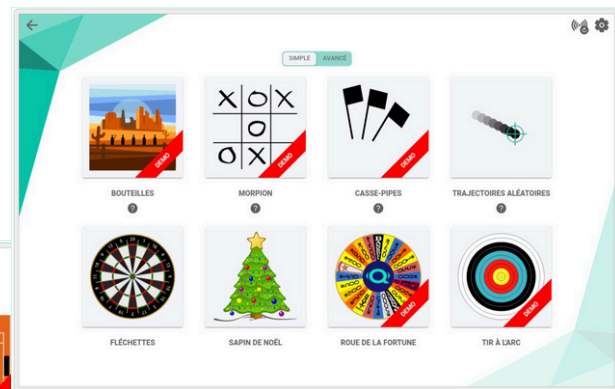
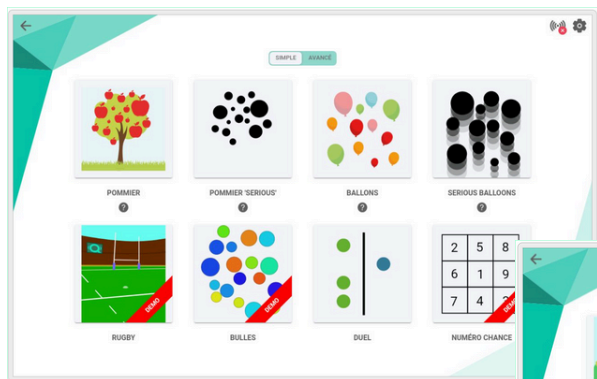

Choix des jeux d'entraînement

Jeux individuel

Pommier
Ballons (simples / avancés)
Rugby
Football
Bulles
Numéro chanceux
Piège à balles
Bouteilles
Couper la ficelle
Casse-mur
Roue (simple / avancée)
Cibles aléatoires (simple / avancé)
Tuyaux

Jeux multi-joueurs

Arbre de duel (Simple / Avancé)
Quatre en ligne
Pong
Tic-tac-toe
Fléchettes (simple / avancé)
Tir à l'arc
Roue de la fortune

*** Certains jeux sont en mode démo : le nombre d'impacts et la durée d'utilisation sont limités.**



Jeu de ballons

Tirez sur les ballons pour les faire éclater.

Serez vous capable d'anticiper leur trajectoire et de tirer sur les plus rapides et les plus petits ?

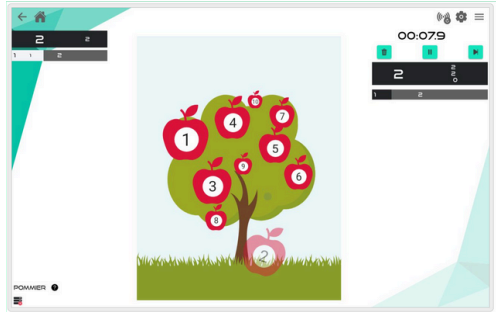

Jeu Pommier

Tentez de toucher le plus de pommes possible avec un minimum de plombs.

Combien de points pouvez-vous obtenir avec 10 plombs ?

De combien de plombs avez-vous besoin pour toucher toutes les pommes ?

Jeu multi-joueurs

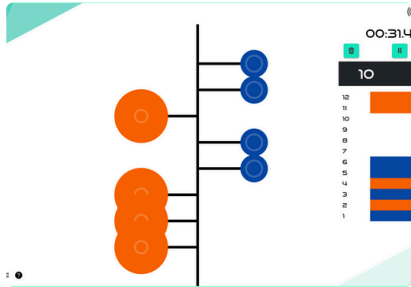

Arbre de duel :

Jeu de duel avec un ami.

Le but est de tirer toutes les palettes vers l'autre côté.

Lorsque toutes les palettes sont du même côté, le joueur correspondant gagne.

Qui sera le plus rapide ?

Deux joueurs s'affrontent en tirant en même temps sur la cible (chacun dans sa propre couleur de feuille).

Lorsqu'une cible est touchée, elle change de couleur et passe du côté de l'adversaire

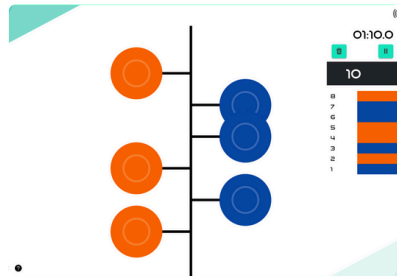

← Zone (configurable) à atteindre

Spécifications techniques



SQ Air 10 – Vue d'ensemble



Dimension de la cible

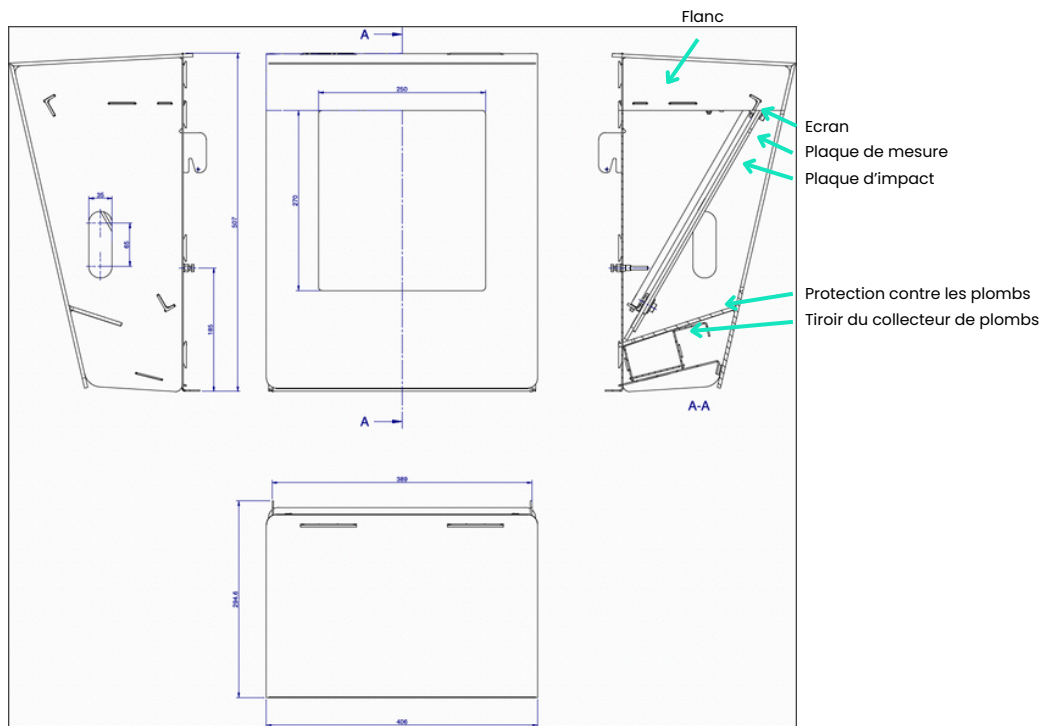
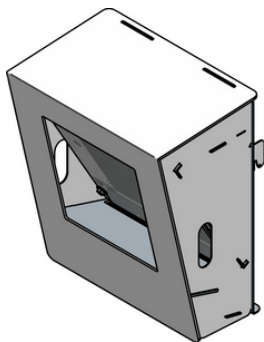

NB : Toutes les dimensions sont exprimées en millimètres (mm)

Spécifications techniques

Description	Spécifications techniques
Dimensions	507 mm x 406 mm x 295 mm
Poids	9 kg
Énergie initiale maximale de l'arme à 10 m	7,5 J (joules) recommandé (usure prématurée de la plaque supérieure au-delà de 8 J)
Alimentation principale	110-240V AC / 50-60 Hz
Alimentation électrique de la cible	12 V DC
Température	Plage de fonctionnement 0°C - 35°C, plage de stockage -10°C - 60°C (un stockage à une température inférieure à 0°C peut entraîner une usure prématurée du système)
Humidité	8-80%
Consommation électrique	25 W
Luminosité maximale	1500 Cd / m ²

Première procédure d'installation



Démarrer avec la cible interactive SQ Air 10

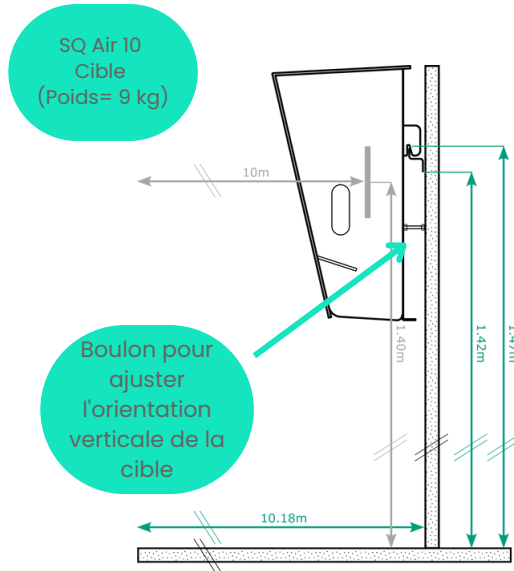

La cible doit être solidement fixée :

- En utilisant le support mural fourni (voir le schéma ci-joint).
- En utilisant un trépied commandé en option .

Pour toutes les autres options de montage, veuillez vous référer aux instructions relatives aux accessoires.

- L'arrière de la cible doit être à 10,18 m de la ligne de tir.
- Le centre de la cible visuelle pour pistolet de précision doit être placé à 1,40 m du sol. Pour ce faire, le bas du support doit être placé à 1,42 m ou le haut du support ou du trépied doit être placé à 1,47 m.

Démarrer la cible



- Fixer le support au mur à l'aide des vis et chevilles fournies (pour les murs en béton).
- Accrochez la cible au support à l'aide des deux crochets situés à l'arrière de la cible.
- Ajuster l'inclinaison de la cible à l'aide des boulons de "verticalité".

Vérifier la verticalité à l'aide d'un niveau à bulle

- Placez la tablette SQ Touch correspondante sur la table du couloir de tir.



- **Important:** avant la première utilisation, appliquez un peu de gel de silicone à l'aide d'un chiffon propre sur la plaque supérieure en polycarbonate qui protège la plaque du capteur du SQ Air 10.
- Répétez cette action régulièrement pour créer un léger film protecteur, surtout au centre de la cible.
- Entre deux séances d'entretien au gel de silicone, nettoyez votre cible avec de l'alcool à friction et un chiffon doux pour éliminer les éventuelles traces de poussière.
- Placer le bloc d'alimentation dans un endroit protégé des flammes directes.
- Une fois que votre cible a été mise hors tension, elle peut être remise sous tension soit en tirant dessus, soit en débranchant et en rebranchant l'alimentation après 10 secondes.
- **Important :** Ne pas tirer sur la cible sans la couverture ou le tiroir à plombs.

Le visuel de la carabine peut ne pas apparaître au centre de la cible. Il s'agit d'un comportement normal pour augmenter la durabilité de la plaque supérieure : tous les ~100 impacts, une nouvelle position centrale est automatiquement sélectionnée lorsque cela est possible. La position centrale ne changera pas pendant toute la session de tir (visée et match) mais seulement entre les sessions de tir. Ce comportement peut être adapté par le superviseur pour garantir l'équité de la compétition entre les athlètes.

Lorsqu'une nouvelle plaque supérieure est installée, le compteur d'impact et la position centrale sont réinitialisés à la position centrale initiale.. Pour réinitialiser le compteur d'impact de la plaque supérieure, allez à la page de connexion et cliquez sur  "Réinitialiser le compteur de la plaque supérieure".

Configuration d'un réseau Wi-Fi point à point

La qualité de la connexion Wi-Fi entre la tablette et la cible peut être influencée par l'environnement. En particulier, une forte concentration d'appareils Wi-Fi tels que des smartphones, des ordinateurs, des cibles, des tablettes, ou des perturbations des fréquences radio causées par des murs ou des tables métalliques peuvent dégrader de manière significative le signal Wi-Fi. Dans ce cas, la connexion entre la tablette et la cible peut être ralentie ou interrompue.

Il s'agit d'une limitation connue de la technologie Wi-Fi et indépendante du produit SPORT QUANTUM.

Dans les situations où une grande fiabilité est cruciale, telles que les compétitions officielles, il est fortement recommandé d'utiliser une connexion filaire.

Statut de la connexion entre l'application SQ et la cible

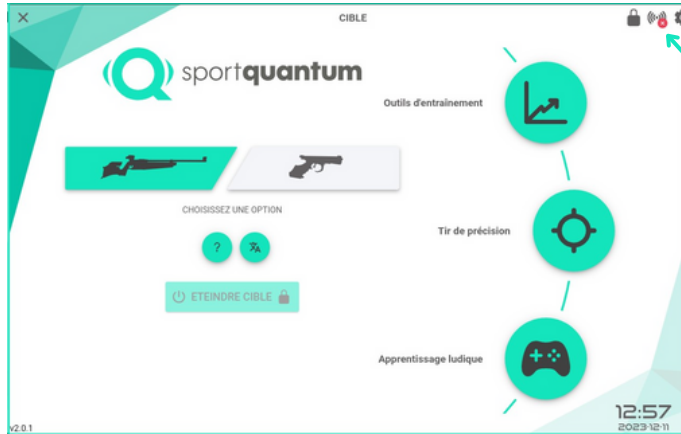

- **statut de la connexion** vers la cible (cliquer pour accéder aux paramètres de connexion)
- Différents statuts possibles :
- L'application SQ est connectée à la cible
 - L'application SQ n'est pas connectée à la cible. Veuillez vous référer à la section de dépannage p65.
 - L'application SQ est en train d'essayer de se reconnecter à la cible.



Paramètres de connexion



The screenshot shows a control panel for a target device. It includes sections for target control, impact statistics, system information, and Wi-Fi details. Callout arrows from the right point to the 'ETEINDRE CIBLE' button, the 'IMPACTS CIBLE' value, the 'INFORMATIONS SYSTEME' button, and the 'RSSI / Level' value.

PILOTAGE CIBLE	
 ETEINDRE CIBLE	

IMPACTS CIBLE	
IMPACTS CIBLE	1234

INFORMATIONS CIBLE	
INFORMATIONS CIBLE	1234

INFORMATIONS SYSTEME	
	

INFORMATION WI-FI	
Canal	-1MHz (-481.6)
RSSI / Level	-127dBm (0/10)
Débit	-1Mbps

NETWORK INFORMATION	
eth0	6C:15:24:56:A3:8B
NOM	

- Éteindre la cible
- Nombre d'impacts reçus par la cible
- Nombre d'impacts reçus par la cible (réinitialisé à chaque changement de plaque)
- Informations sur le système (expert)

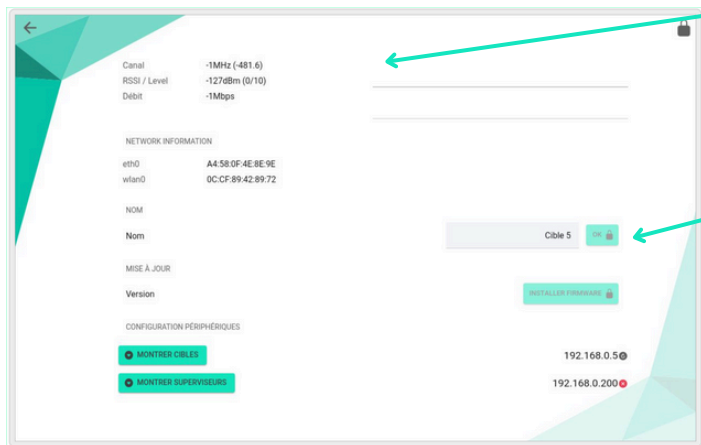

- Informations sur le système (expert)

- Définir le nom du couloir de tir (utilisé par le superviseur)

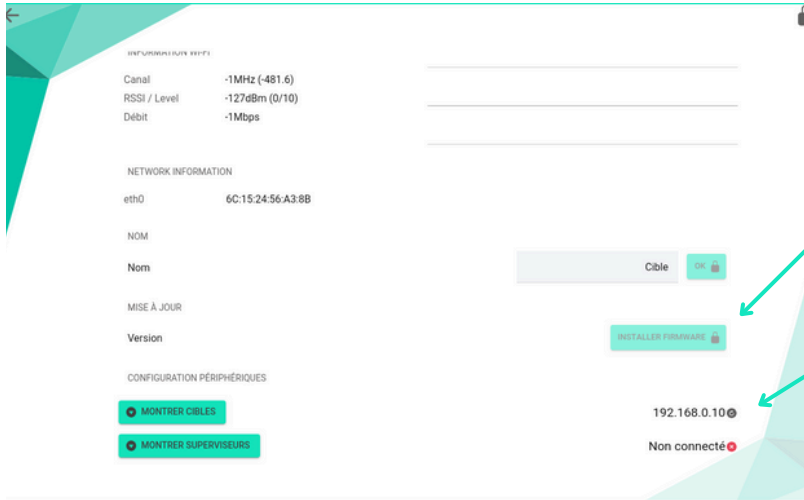

- Mise à jour du micrologiciel cible. Veuillez vous référer à la section maintenance pour plus de détails.
- Adresse IP cible actuellement configurée et état de la connexion



Si nécessaire, vous pouvez modifier l'adresse IP configurée que l'application utilise pour se connecter à la cible.

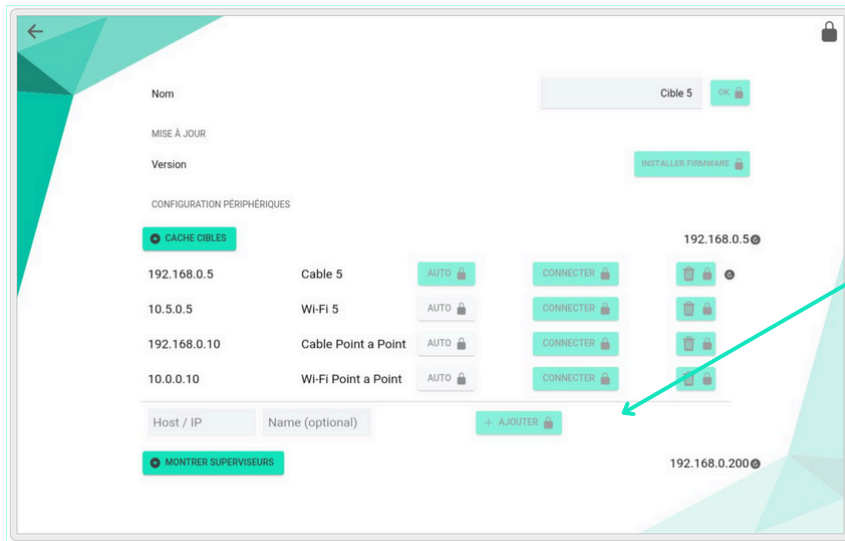

MONTRER CIBLES

Pour ajouter une nouvelle configuration d'adresse IP, entrez la nouvelle adresse IP dans la boîte de dialogue "Hôte / IP" et cliquez sur "Ajouter" et "Connecter". Choisissez ensuite si cette nouvelle connexion sera utilisée automatiquement en cliquant sur le bouton "Auto" correspondant.

Dépannage des problèmes de connexion Wi-Fi

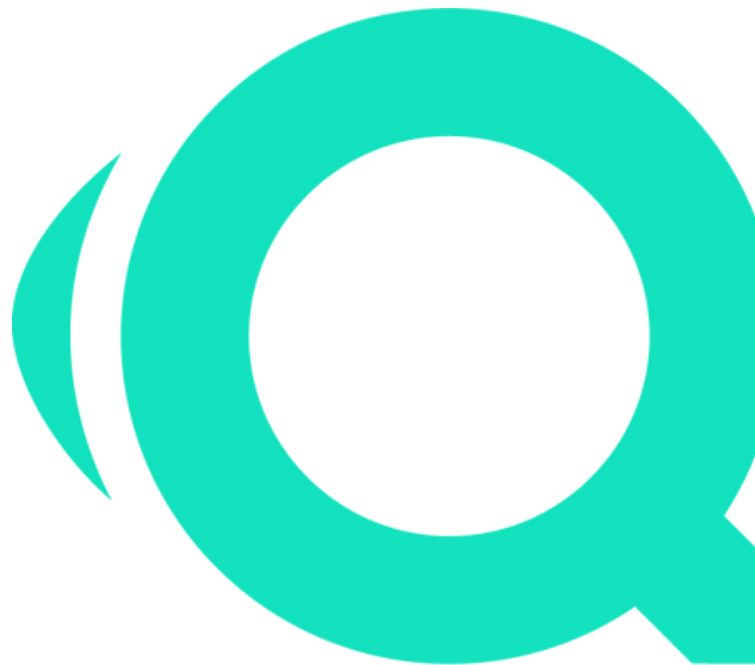

Cause possible 1 : La tablette SQ Touch Wi-Fi n'est pas appairée avec la cible

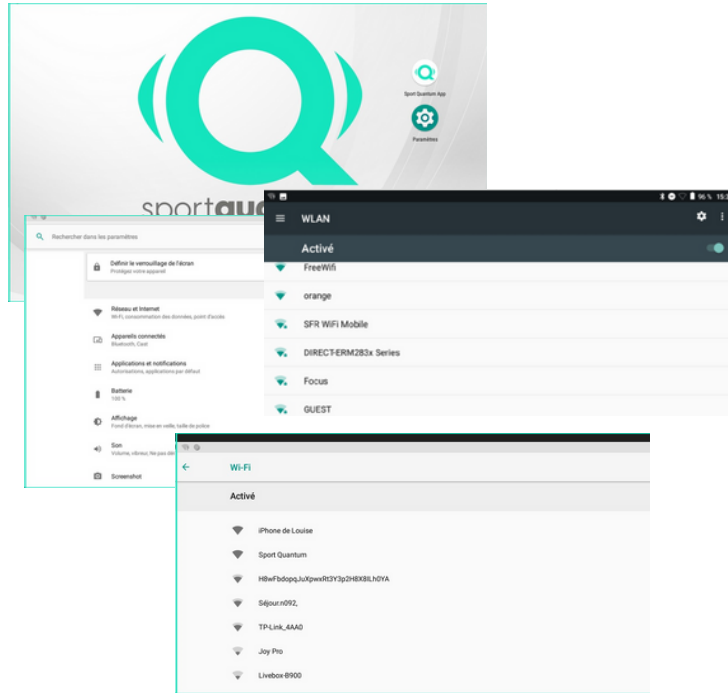

Tout d'abord, vérifiez l'état de l'appairage de votre tablette avec la cible

1. Quitter l'application SQ
2. Cliquez sur "Paramètres"
3. Vérifiez si l'état du WLAN sous la ligne WLAN est "activé" (voir l'étape suivante 4) ou "désactivé" (voir l'étape suivante 5)
4. Si l'état est "activé", vérifiez que le SSID spécifié est "SQ Target XXXX" de la cible correspondante (qui peut être mal appairée avec votre box Internet, un téléphone portable, etc.) Si le SSID correspondant est correct, passez à la page suivante "Cause possible 2", sinon passez à l'étape 5
5. Si le statut est "désactivé" ou si le SSID est incorrect, cliquez sur la ligne WLAN et sélectionnez le SSID correct "SQ Target XXXX" de la cible correspondante. Vous trouverez ce SSID en bas de l'écran de la cible. Saisissez "sportquantum" comme mot de passe par défaut si on vous le demande

Cause possible 2 : L'application SQ n'est pas connectée à la cible

Veuillez vérifier à la page précédente (Cause possible 1) que la tablette SQ Touch Wi-Fi est appariée avec la cible.

1. Aller sur la page d'accueil de l'application

2. Cliquez sur (⚙️) l'icône des paramètres en haut à droite.

3. Faites défiler vers le bas et vérifiez le message affiché dans la section "Configuration des télécommandes". Si la ligne "Show devices" affiche "Not connected" avec une croix rouge ou si la ligne affiche une adresse IP au format "XX.XX.XX.XX" avec une icône rouge après, passez à l'étape suivante. Si la ligne affiche une icône verte, votre connexion est opérationnelle.

4. Sur la cible correspondante, vérifiez l'IP configurée affichée sur la ligne inférieure de l'écran de la cible (au format "XX.XX.XX.XX"). NB : Si votre cible est en mode peer-to-peer, elle devrait afficher "10.0.0.10".

5. Cliquez sur (🔒) pour déverrouiller les paramètres. Le mot de passe par défaut est "1896"

6. Cliquez sur "montrer la cible" et cliquez sur "Auto" et "Connecter" devant la ligne par défaut "10.0.0.10" si votre cible est en mode point à point. Sinon, passez à l'étape 7.

7. Entrez dans le champ "Hôte / IP" l'IP affichée en bas de l'écran du serveur correspondant (au format "XX.XX.XX.XX") et cliquez sur "+Ajouter" 8. Sur la nouvelle ligne ajoutée, cliquez sur "Auto" et "Connecter".

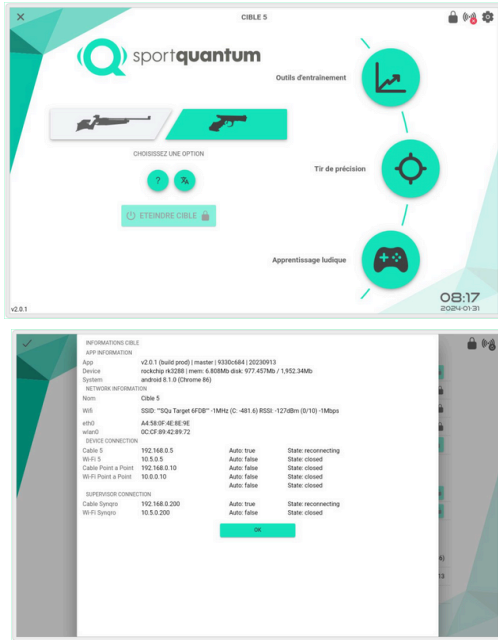

Service et assistance



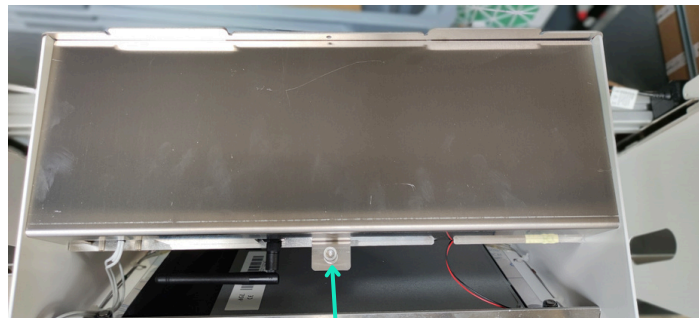
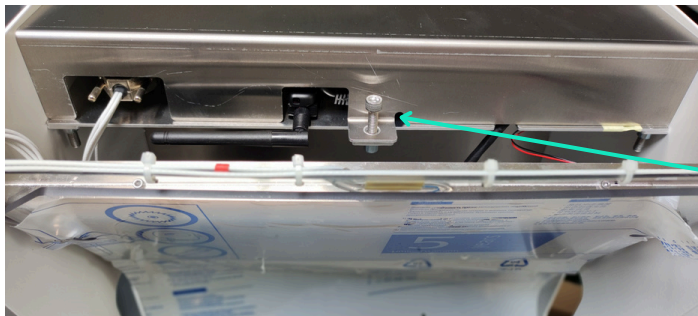

Retirer la vis pour accéder à l'unité électronique.

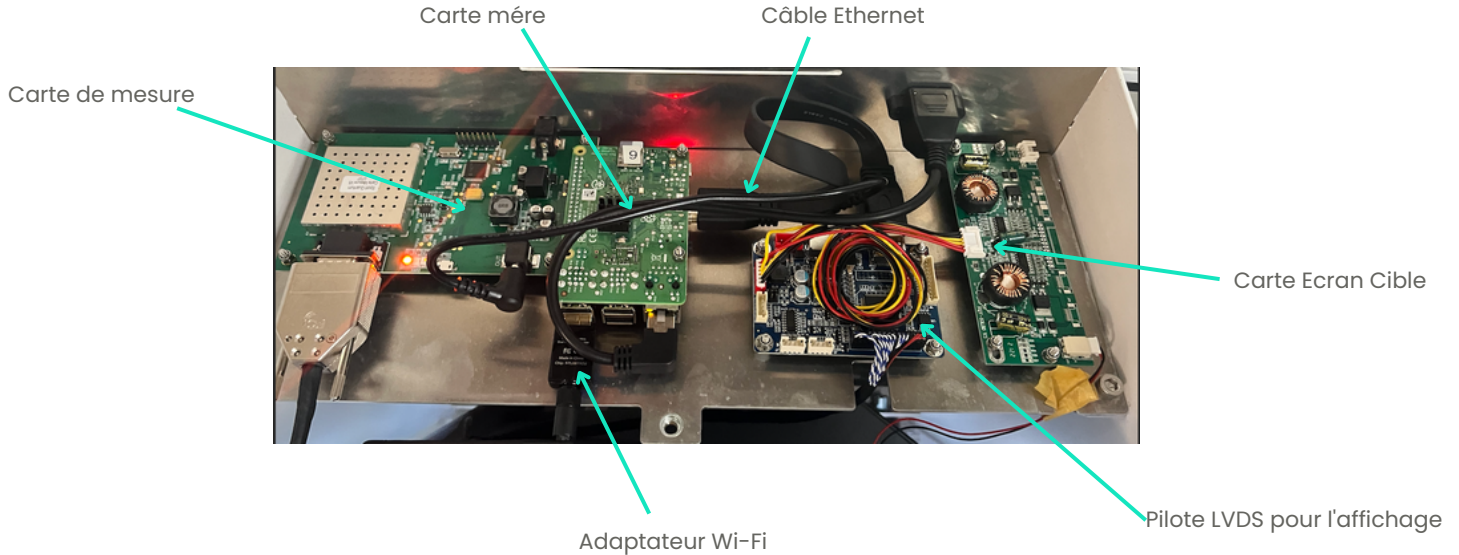



Le numéro de série se trouve devant la cible, en bas à droite.

Veillez toujours vous référer au numéro de série dans toutes vos communications avec notre équipe d'assistance.



- **La cible ne s'allume pas :**

1. Vérifier que l'alimentation électrique est correctement branchée aux deux extrémités.
2. Vérifiez la LED rouge sur la carte de mesure (voir image 70). Si la LED de la carte de mesure est éteinte, passez à l'étape 2, sinon passez à l'étape 3.
- 2a. (vous pouvez faire un test sur une autre cible). Si l'alimentation est endommagée, elle doit être remplacée.
- 2b. Si l'alimentation fonctionne, la carte du capteur doit être remplacée.
3. La carte de mesure et l'alimentation fonctionnent correctement. Vérifiez la LED rouge sur la carte mère (voir image 70). Si la LED de la carte mère est éteinte, elle doit être remplacée.
4. Vérifier si le SQ Touch peut se connecter correctement à la cible (même si l'écran de la cible est éteint). S'il peut se connecter, passez à l'étape 5, sinon passez à l'étape 7.
5. Vérifiez que le câble d'affichage est correctement branché.
6. Vérifiez que le pilote de DEL et le pilote LVDS sont correctement connectés. Si le problème persiste, contactez le service d'assistance.
7. Mettez à jour le micrologiciel sur une nouvelle carte SD sur la carte informatique (voir la procédure d'entretien spécifique). Si le SQ Touch ne peut pas se connecter correctement après cette procédure, la carte mère doit être remplacée.



La cible et la tablette sont allumées mais l'icône de connexion affiche une croix rouge

1. Si vous disposez d'une installation Wi-Fi, vérifiez l'appairage Wi-Fi : reportez vous à la procédure p59.

2. Si vous avez une installation câblée, vérifiez que les RJ45 sont correctement branchés.

3. Vérifier les paramètres de connexion SQ App/cible p60.

4. Vérifier que l'application SQ et la cible ont des versions compatibles (au format X.X.X).

La version du logiciel de la cible se trouve en bas à gauche de l'écran.

La version de l'application se trouve en bas à gauche de la page d'accueil.

Les deux premiers chiffres doivent être identiques (par exemple Application v2.0.1 et logiciel cible v2.0.0).

Si les versions ne sont pas compatibles, mettez à jour l'application ou le micrologiciel cible.

5. Si le problème persiste, contactez notre service d'assistance.

Impact non détecté

1. Vérifiez que vous n'avez pas de message "**parasite impact**" dans l'icône App .

2. Si vous avez des "messages d'impact parasites", vérifiez qu'il n'y a pas d'huile de silicone ou de bulles d'air coincées entre la plaque de mesure et la plaque supérieure (plaque d'impact). Sinon, démontez la plaque supérieure et nettoyez les deux surfaces internes avec de l'alcool à bruler. (jamais d'acétone!)

3. Il est nécessaire de réappliquer une petite quantité d'huile de silicone sur la surface extérieure de la plaque supérieure (plaque d'impact).

4. Remplacer la plaque supérieure (plaque d'impact) si sa surface à des aspérités.

5. Vérifiez que le connecteur de la plaque de mesure est correctement branché sur la carte électronique.

6. Si le problème persiste, contactez notre service d'assistance.



**Vous rencontrez un problème de connexion entre la cible et la tablette.
La tablette ne montre pas vos tirs alors que la cible semble fonctionner parfaitement.**

1. Éteignez tout votre système:

- Cible SQ Air 10 : Débranchez vos cibles car lorsque vous les éteignez via la tablette, elles passent en mode veille.
- Tablette SQ Touch : Comme les tablettes sont équipées de batteries, vous devez les éteindre complètement en maintenant enfoncé le bouton d'alimentation.

2. Ensuite, rallumez votre système dans l'ordre suivant...

a. D'abord la cible SQ Air 10 (logo blanc sur fond noir, puis fond blanc et logo gris)

b. Une fois que votre cible SQ Air 10 affiche le logo vert Sport Quantum Q sur fond blanc, vous pouvez rallumer la tablette SQ Touch. Quand l'arrière-plan de l'écran de la cible devient vert, la tablette est connectée.

c.

Si malgré ces étapes, le problème persiste, contactez le support local.

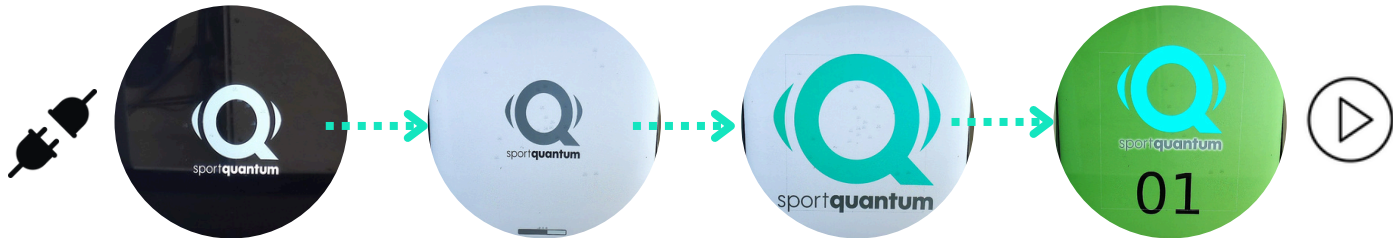

Entretien



Procédure d'entretien recommandée

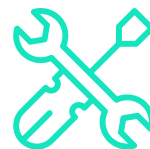

- Afin de garantir un fonctionnement optimal de ses Produits, le Client s'engage à :
- Respecter les opérations de maintenance indiquées :
 - La surface de la plaque supérieure (plaque d'impact) du produit doit être nettoyée avec de la graisse de silicone une fois par semaine ou tous les 250 tirs, à l'aide, par exemple, d'un chiffon ou d'un papier absorbant. Ne pas utiliser d'huile minérale ou de spray !
 - Le bac à plombs doit être vidé environ tous les 3 000 tirs.
 - Vérifier régulièrement qu'il n'y a pas de poussière à l'intérieur du produit et le nettoyer au moins deux fois par an
 - En raison de phénomènes électrostatiques, de la poussière peut s'accumuler entre l'écran et la plaque d'impact en polycarbonate transparent. Il convient donc de dévisser la plaque en polycarbonate (4 vis) et de nettoyer la plaque en polycarbonate et l'écran avec un produit adapté au nettoyage des écrans de télévision ou d'ordinateur.
 - Une fois par an, la cible doit être dépoussiérée à l'aide d'un spray d'air comprimé adapté au nettoyage des ordinateurs, des appareils photo ou de tout autre appareil électronique.
 - Ne jamais utiliser d'acétone sur la plaque en polycarbonate
 - Si la plaque supérieure (plaque d'impact) présente une déformation importante, la remplacer par une nouvelle plaque fournie par SPORT QUANTUM.
- Mettre à jour les Solutions à chaque fois que SPORT QUANTUM fournit des informations.
- Le non-respect des règles d'entretien peut entraîner une détérioration plus rapide des Produits et surtout la perte de la garantie.
- Le Client est responsable de l'exécution des opérations de maintenance nécessaires telles que définies, à intervalles réguliers et dans les règles de l'art. A cette fin, le Client doit employer du personnel compétent pour l'exploitation et l'entretien des Produits.

Garantie



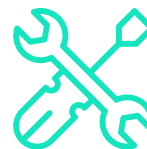

SPORT QUANTUM garantie: que tous les produits livrés seront exempts de tout défaut physique et de fabrication dans des conditions normales d'utilisation et de service pendant une période de deux (2) ans à compter de la date de livraison.

Si un produit est défectueux, SPORT QUANTUM ou le distributeur local peut soit le remplacer (par un produit au moins équivalent), soit le réparer (avec des pièces détachées remises à neuf ou des pièces détachées neuves), selon ce que la société ou le distributeur juge approprié.

Le client doit donner à SPORT QUANTUM le temps nécessaire, ainsi que l'opportunité, pour effectuer la réparation ou le remplacement.

Cette garantie n'est valable que si la facture originale (indiquant la date d'achat, le type de produit et, le cas échéant, le nom du distributeur) est jointe au produit défectueux.

SPORT QUANTUM se réserve le droit de refuser d'effectuer une réparation gratuite si ces documents sont absents, incomplets ou illisibles.

La garantie n'est pas valable dans les cas prévus dans les Conditions Générales de Vente. La garantie ne couvre pas non plus les pièces affectées par l'usure normale, telle que spécifiée dans les conditions générales d'utilisation des produits.

Extension de la garantie

Si le Client souscrit à une extension de garantie annuelle, les Conditions de Garantie et de Réparation conservent leur pleine validité, à l'exception de la durée de la garantie.

La période de garantie est de :

- Pour les nouveaux produits : Deux (2) ans à compter de la date d'enlèvement par le transporteur.
- Pour les produits réparés : Six (6) mois sur les Produits réparés et sur les pièces détachées remplacées, à compter de la date de prise en charge par le transporteur des Produits réparés.
- Dans le cas d'un abonnement et pour la fourniture "continue" de Solutions : à tout moment pendant la période d'abonnement.

Défauts de gestion pendant la période de garantie



- Le formulaire de service et d'assistance peut être téléchargé à l'adresse suivante <https://sportquantum.com/support/contact/> doit être dûment complété et joint à tout article défectueux.
- Les frais de diagnostic peuvent être facturés au client. Si le formulaire n'est pas fourni.
- Pendant la période de garantie, SPORT QUANTUM ou le distributeur local organisera le transport à sa discrétion.
- SPORT QUANTUM prend en charge les frais de réparation et de renvoi de l'article au client si le défaut est couvert par la garantie.
- Si le défaut n'est pas couvert par la garantie, comme indiqué dans les Conditions Générales de Vente et les Conditions Générales d'Utilisation du dit produit, la demande sera traitée comme un défaut hors garantie, c'est-à-dire que les frais de transport, les frais administratifs et les frais de remise en état seront facturés au Client.

Gestion des pannes hors garantie



- Le formulaire de service et d'assistance peut être téléchargé à l'adresse suivante <https://sportquantum.com/support/contact/> doit être dûment complétée et joint à tout article défectueux.
 - Les frais de transport jusqu'à SPORT QUANTUM ou le distributeur local et les frais de retour sont à la charge du client.
 - Pour chaque demande de réparation, des frais administratifs seront facturés.
 - La main d'œuvre sera facturée et les pièces détachées seront facturées à leur prix catalogue au moment de la réparation.
 - Veuillez contacter SPORT QUANTUM ou votre distributeur local pour toute demande de réparation expresse.
- Si aucun défaut n'est constaté, les frais administratifs et de diagnostic seront tout de même facturés au client.



Déclaration générale sur le recyclage

- SPORT QUANTUM encourage les propriétaires d'équipements électroniques à recycler de manière responsable leurs équipements lorsqu'ils ne sont plus nécessaires.

Informations sur le recyclage dans l'Union européenne

- La plaque supérieure (plaque d'impact) ainsi que le capot en plastique doivent être éliminés avec les déchets recyclables.



Informations importantes sur les piles et la DEEE

- Les piles et les équipements électriques et électroniques marqués du symbole d'une poubelle barrée ne peuvent pas être éliminés comme des déchets municipaux non triés. Les piles et les déchets d'équipements électriques et électroniques (DEEE) doivent être traités séparément en utilisant le cadre de collecte mis à la disposition des clients pour le retour, le recyclage et le traitement des piles et des DEEE.
- Dans la mesure du possible, les piles doivent être retirées et isolées des DEEE avant que ceux-ci ne soient placés dans le flux de collecte des déchets. Les piles doivent être collectées séparément en utilisant le cadre disponible pour le retour, le recyclage et le traitement des piles et des accumulateurs.

Les produits SPORT QUANTUM vendus dans l'Union européenne sont conformes aux exigences de la directive 2011/65/EU relative à la limitation de l'utilisation de certaines substances dangereuses dans les équipements électriques et électroniques.



Déclaration de conformité à la norme CE requise

- Conformité Union européenne

Conditions générales d'utilisation





Les règles d'utilisation ci-dessous détaillent les droits et obligations des clients de SPORT QUANTUM lors de l'utilisation d'un produit ou d'une solution. Il est de la responsabilité du Client de transmettre ces Règles d'Utilisation à tous les Utilisateurs des Produits et Solutions, et de s'assurer de leur respect. Dans le cas d'un Utilisateur mineur autorisé (moins de 18 ans), le Client doit transmettre les présentes Règles d'Utilisation au titulaire de l'autorité parentale, qui les accepte et s'assure que l'enfant mineur les a comprises.

SPORT QUANTUM peut modifier les présentes Règles d'utilisation de temps à autre. Ces modifications seront disponibles trente (30) jours avant leur entrée en vigueur sur le site www.SportQuantum.com. Il est de la responsabilité de chaque Client de s'assurer qu'il dispose à tout moment des règles d'utilisation en vigueur.

Règles de sécurité d'utilisation du produit



Afin de garantir une sécurité maximale dans l'utilisation des Produits, le Client et/ou l'Utilisateur doit s'assurer notamment, mais non exclusivement, que :

- L'endroit où le produit est installé et utilisé est adapté aux exigences de sécurité du tir sportif, conformément à la réglementation du pays en vigueur et aux règles d'utilisation du tir sportif promues par la Fédération Internationale de Tir Sportif (I.S.S.F.) ou la Fédération de Tir Sportif du pays où la cible est utilisée.
- Tout spectateur ou autre personne doit se trouver derrière le tireur.
- Toutes les règles de sécurité relatives à l'utilisation des armes doivent être respectées.
- Il est impératif de tirer face à la cible, l'arme étant strictement perpendiculaire au plan d'accrochage, la cible elle-même étant montée verticalement à l'aide des vis de réglage. Le tir doit atterrir sur la surface prévue à cet effet, c'est-à-dire l'écran.
- Tous les utilisateurs et spectateurs sont sous la surveillance d'une personne capable de faire respecter l'ensemble des règles de sécurité régissant la pratique du tir sportif, conformément aux exigences de sécurité précitées.
- En outre, pour éviter tout risque d'électrocution, il convient de ne jamais immerger le cordon, la fiche ou l'appareil dans un liquide, et de ne jamais effectuer d'opérations de maintenance lorsque l'équipement est sous tension.

Dangers inhérents du tir sportif



SPORT QUANTUM fournit des cibles électroniques mais n'est en aucun cas responsable de leur utilisation, de l'utilisation des armes et du respect des règles de sécurité et des bonnes pratiques inhérentes à ce sport qui, compte tenu de sa dangerosité, doivent être systématiquement respectées à tout moment et par tous.

Les Produits sont destinés à des tireurs sportifs expérimentés qui connaissent parfaitement les règles et pratiques de ce sport telles que définies par la Fédération Internationale de Tir Sportif (I.S.S.F.).

Les Clients de SPORT QUANTUM, ainsi que tout autre Utilisateur d'un Produit, sont conscients des dangers de ce sport, et s'engagent à respecter toutes les règles de sécurité appliquées et applicables à la pratique de ce sport lors de toute utilisation du Produit, quels qu'en soient l'objet et le lieu (dans un club de Tir Sportif, au domicile d'un tireur, ou tout autre lieu adapté au Tir Sportif). En particulier, mais pas exclusivement, il faut toujours veiller à ce que :

- Les armes sont déchargées et sécurisées lorsqu'elles ne sont pas utilisées immédiatement.
- Une arme chargée est toujours à portée de main
- Une arme chargée est toujours pointée vers la cible.
- Les enfants mineurs doivent respecter les restrictions relatives à l'accès aux armes, telles que définies par la législation en vigueur.

Conditions d'utilisation pour un usage optimal



Pour assurer le bon fonctionnement du Produit et des Solutions, les conditions environnementales nécessaires à l'utilisation d'une telle cible doivent être respectées, notamment :

- En cas de dysfonctionnement, de problème ou d'endommagement du Produit, le Client et/ou l'Utilisateur doit le déconnecter immédiatement et contacter le Service Après-Vente de SPORT QUANTUM dans les meilleurs délais.
- Si le produit présente des signes de dysfonctionnement pendant l'utilisation, débranchez le immédiatement.
- N'utilisez pas une unité défectueuse et n'essayez pas de la réparer vous-même.
- Si l'appareil tombe ou est accidentellement immergé dans un liquide, débranchez le immédiatement. Ne l'utilisez pas par la suite.
- L'humidité doit être à un niveau raisonnable, et en tout cas inférieur à 80%.
- Le produit ne convient pas à une utilisation en extérieur.
- Le produit est un outil de précision. Il ne doit pas être soumis à des chocs autres que l'impact des plombs sur la plaque en polycarbonate.
- L'alimentation électrique et le courant de l'alimentation de la cible doivent être constants et compris entre 100 et 240 V CA 50/60 Hz.

Conditions d'utilisation pour un usage optimal



- **Ne tirez jamais sur la cible en absence du capot avant et/ou du tiroir à plombs .**
- Le produit doit être accroché avec soin et doit être fixé suffisamment pour résister au poids de la cible sur une longue période de temps, et la puissance des impacts pendant le tir.
- Le capot avant doit être soigneusement positionné. Si le capot de la cible est endommagé, la cible ne doit pas être utilisée.
- Le boîtier du transformateur/adaptateur et le câble d'alimentation de la cible doivent être protégés des tirs en tout temps.
- Vérifier régulièrement que la plaque supérieure (plaque d'impact) est bien vissée, surtout après chaque transport.
- La qualité de la connexion Wi-Fi entre la tablette et la cible peut être influencée par l'environnement. Plus précisément, une forte concentration d'appareils Wi-Fi tels que les smartphones, les ordinateurs, les cibles, les tablettes ou les perturbations des fréquences radio causées par les murs métalliques ou les tables peut dégrader considérablement le signal Wi-Fi. Dans de tels cas, la connexion entre la tablette et la cible peut connaître des ralentissements ou des interruptions.
- C'est une limitation connue de la technologie Wi-Fi et est indépendante du produit SPORT QUANTUM.
- Dans les situations où une grande fiabilité est cruciale, telles que les compétitions officielles, il est fortement recommandé d'utiliser une connexion filaire.
- Dans tous les cas, ne jamais tenter d'utiliser le Produit à des fins autres que celles pour lesquelles il a été conçu.



Mise à jour de l'application SQ-App et du logiciel cible



Il peut être nécessaire de temps à autre d'obtenir des mises à jour ou de nouvelles versions des Solutions et/ou du micrologiciel du Produit, notamment pour corriger les éventuels bugs, mais aussi pour s'adapter à toute modification du cadre défini par l'ISSF - International Shooting Sport Federation - issf-sports.org

Il incombe au Client et/ou à l'utilisateur de s'assurer qu'il dispose de la dernière version disponible de l'Application SQ et du micrologiciel. Les dernières mises à jour sont transmises par SPORT QUANTUM par tous les moyens disponibles. Il est néanmoins conseillé de vérifier au préalable la compatibilité de la version matérielle du Produit et des versions logicielles disponibles.

Contact



Service Client SPORT QUANTUM

Service client en France

e-mail: support@sportquantum.com

Phone: +33 980 087 087

En dehors de France

Please contact the SQ Air distributor or SPORT QUANTUM Customer Service

SPORT QUANTUM

4 rue René Razel

91400 Saclay

France